

2.50 SE

Pont élévateur: 10-2000
Notice d'utilisation: 06.10.2000
electronique

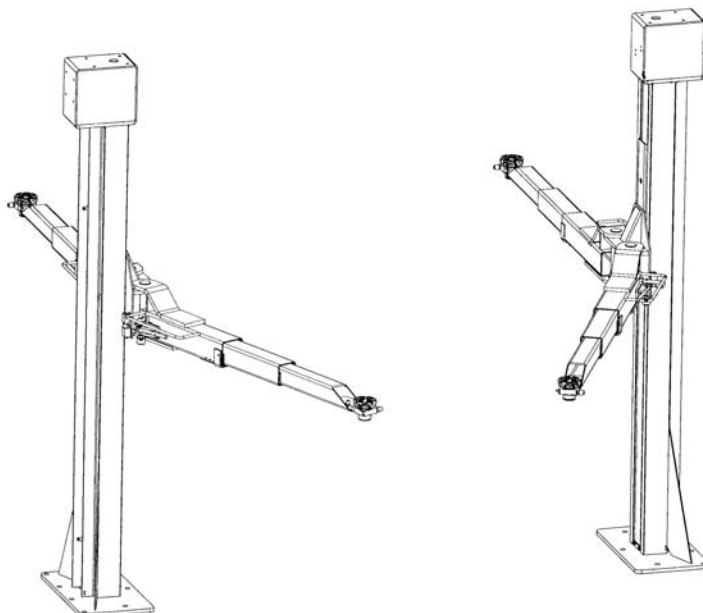

Notice d'utilisation et carnet d'inspection

N^o de série:.....

Distributeur / Téléphone



Nussbaum

Sommaire

Introduction.....	3
Protocole d'établissement.....	4
Protocole de la mise en service.....	5
1. Informations générales.....	6
1.1 Mise en place et inspection du pont élévateur.....	6
1.2 Signalisation de danger.....	6
2. Fiche d'origine du pont élévateur.....	7
2.1 Fabricant.....	7
2.2 Destination.....	7
2.3 Modifications de construction.....	7
2.4 Changement d'emplacement.....	7
2.5 Certificat de conformité CE.....	8
3. Caractéristiques techniques.....	9
3.1 Fiche technique.....	9
3.2 Dispositifs de sécurité.....	9
3.3 Caractéristiques techniques.....	10
3.4 Plan de fondation.....	12
3.5 Schéma électriques.....	15
4. Mesures de sécurité.....	17
5. Notice d'utilisation.....	17
5.1 Positionnement du véhicule.....	17
5.2 Synchronisation des deux colonnes du pont élévateur.....	18
5.3 Soulèvement du véhicule.....	18
5.4 Descente du véhicule.....	19
5.5 LED de contrôle sur la coté commande.....	19
6. Comportement en cas de panne.....	21
6.1 Descente d'urgence en cas de panne de courant.....	21
6.2 Présence d'un obstacle.....	22
6.3 Fonctionnement de la sécurité.....	22
6.4 Equilibrage manuel des deux chariots.....	23
6.5 Ajustage de la position fin de course haute et basse.....	23
6.6 Vérification et remplacement de.....	24
7. Maintenance et entretien du pont élévateur.....	25
7.1 Plan de Maintenance.....	25
7.2 Nettoyage du pont élévateur.....	26
8. Mesures de sécurité.....	26
9. Montage du pont élévateur.....	27
9.1 Installation du pont élévateur.....	27
9.1.1 Mise en place et fixation du pont élévateur.....	27
9.1.2 Branchement électrique.....	29
A) Branchement avec utilisation de la traverse.....	29
B) Branchement sans utilisation de la traverse.....	30
9.1.3 Montage des bras porteurs.....	31
9.2 Mise en service.....	31
9.3 Changement d'emplacement.....	32

Annexes

Longueur des chevilles.....	33
Fiche contrôle „Contrôle à caractère unique avant mise en service“.....	35
Fiche contrôle „Contrôle de sécurité régulier“.....	36
Fiche contrôle „Contrôle de sécurité exceptionnel“.....	42

Introduction

Les produits NUßBAUM sont le fruit d'une longue expérience. La qualité ainsi que le concept proposé vous garantie une durée de vie exceptionnelle et une ergonomie d'utilisation optimale. Nous nous permettons vivement de vous conseiller de lire attentivement cette notice afin vous garantir une satisfaction d'utilisation maximale.

La Sté . Nußbaum Hebetchnik GmbH & Co. KG desilordise de tous problèmes ou défectuosité pouvant survenir d'une utilisation non conforme aux prescriptions.

Observations de prescriptions:

- l'observation des recommandations
- le respect des consignes d'entretien
- la lecture de la notice devra être effectué par le personnel utilisateur
- cela concerne surtout le chapitre 4 (sécurité)
- cette notice devra être disponible à tout instant

Obligation de l'utilisateur:

- l'utilisateur s'engage à ce que toutes personnes utilisant le matériel est formée à l'utilisation du matériel selon les prescriptions en vigueur
- après lecture de ce document l'utilisateur appose sa griffe sur la fiche appropriée

Utilisation de la notice:

- les produits NUßBAUM sont conçu et fabriqué selon les normes en vigueur, par conséquent cette notice ne sera utilisé et interprété pour le produit pour lequel il a été élaboré

Organisation

- cette notice doit être disponible à tout moment
- tenir compte de la législation en vigueur
- contrôle des points de sécurités
- maintenir ce document propre et lisible
- utilisation uniquement de pièces d'origines constructeur
- remplir les documents d'inspection du pont

Contrôle périodique du matériel

- suivre les prescriptions du constructeur



Après l'installation résultée, cette feuille complètement comble, signe, copie et l'original dans une semaine au producteur envoie. La copie reste dans le documentation.

Otto Nußbaum Hebetchnik S.A.R.L. & Sté KG

La rue Korker 24

D-77694 KEHL-BODERSWEIER

Protocole d'établissement

Le pont élévateur 2.50 SE, ayant le

N^o. de série.....

à été installé, a subie un contrôle de sécurité et a été mise en service,

le dans l'entreprise.....

à

L'installation a été réalisée par l'exploitant / l'expert (barrer la mentuation inutile)

La sécurité du pont élévateur a été contrôlé avant la mise en service par le spécialiste.

L'exploitant confirme la mise en place du pont, que cette notice a été lu et est disponible à tout moment, le spécialiste confirme sa mise en service réglementaire.

.....
Date	Nom de l'exploitant	Signature de l'exploitant

.....
Date	Nom du spécialiste	Signature du spécialiste

La maintenance du pont est suivi par l'entreprise:.....

.....

Protocole d'établissement

Le pont élévateur 2.50 SE, ayant le

N^o. de série.....

a été installée, a subi un contrôle de sécurité et a été mis en service,

le dans l'entreprise

à

Après l'installation du pont élévateur par un monteur du fabricant ou d'un concessionnaire (spécialiste) qualifié, les personnes suivantes ont reçu une formation sur le maniement du pont élévateur:

..... Date Nom Signature
---------------	--------------	--------------------

..... Date Nom Signature
---------------	--------------	--------------------

..... Date Nom Signature
---------------	--------------	--------------------

..... Date Nom Signature
---------------	--------------	--------------------

..... Date Nom Signature
---------------	--------------	--------------------

..... Date Nom du spécialiste Signature du spécialiste
---------------	-----------------------------	-----------------------------------

La maintenance du pont est suivi par l'entreprise:.....

.....

1. Informations générales

La documentation « Notice d'utilisation et carnet d'inspection » informent comment mettre en place, faire fonctionner en toute sécurité et maintenir en état de bonne fiabilité le pont élévateur.

- Le formulaire « Protocole d'installation » doit être renvoyé, signé, au fabricant, attestant ainsi de l'installation du pont élévateur.
- Vous trouvez dans le présent carnet d'inspection, des formulaires certifiant l'exécution de contrôles de sécurité soit, à caractère unique, soit à caractère régulier, soit encore à caractère exceptionnel. Utilisez les formulaires de documentation sur les contrôles et conservez les formulaires remplis dans le carnet d'inspection.
- La fiche d'origine sert à noter les modifications de construction ou tout changement d'emplacement du pont élévateur.

1.1 Mise en place et inspection du pont élévateur

Les travaux importants pour la sécurité, effectués sur le pont élévateur et les contrôles de sécurité devront être faits exclusivement par des personnes formées, experts et personnes expérimentées.

- Les experts sont des personnes (ingénieurs indépendant, experts de TUEV (organisme de contrôle technique)), habilitées, de part leur formation et leur expérience, à vérifier et à expertiser les ponts élévateurs. Ils connaissent les prescriptions importantes de sécurité et de protection contre les accidents.
- Les spécialistes sont des personnes qui ont une connaissance et expérience suffisantes des ponts élévateurs et qui ont participé à une formation spéciale en usine dispensée par le fabricant de ces ponts élévateurs (les monteurs du service d'assistance technique du fabricant et le concessionnaire appartiennent à cette catégorie).

1.2 Signalisation de danger

Pour signaler les endroits dangereux et communiquer les informations importantes, les trois symboles suivantes sont utilisés avec leur légende. Faites particulièrement attention aux textes marqués de ceux-ci.



Danger ! Désigne un danger de mort, en cas de non respect des consignes d'exécution accompagnées de ce signe, il y a danger de mort.



Attention ! Désigne un risque de dégradation éventuelle du pont élévateur ou d'autres matériels de l'exploitant, en cas de non respect des consignes d'exécution accompagnées de ce panneau !



Avertissement ! Attire l'attention sur une fonction clé ou une remarque importante !

2. Fiche d'origine du pont élévateur

2.1 Fabricant Otto Nußbaum Hebetchnik GmbH & Co.KG
 Korker Strasse 24

 D-77694 Kehl-Bodersweier
 Allemagne

2.2 Destination

Le pont élévateur 2.50 SE est un élévateur servant à lever les véhicules d' un poids totale de maximum 5000 kg.

Un seul bras ne peut assumer une charge. Il est interdit d'installer le pont élévateur de série dans des lieux d'exploitation explosifs. En cas de modifications de construction et après des remises en état importantes des parties porteuses, le pont élévateur doit être soumis à un nouveau contrôle par un expert (voire 2.3 /2.4) Il est impératif de tenir compte du contenu de la notice d'utilisation et de maintenance.

2.3 Modifications de construction

Contrôle par l'expert pour remise en service (date, nature du changement, signature de l'expert)

.....
.....
.....

Nom, adresse de l'expert

.....
Lieu, date,

.....
Signature de l'expert

2.4 Changement d'emplacement

Contrôle effectué par l'expert pour remise en service (date, adresse et signature de l'expert)

.....
Nom, adresse de l'expert

.....
Lieu, date,

.....
Signature de l'expert

2.5 Certificat de conformité CE

Le pont élévateur 2.50 SE, numéro de série.....

est conformé au modèle CE testé (Numéro de certificat CE 04 205-1381/95)

Bodersweier, 12.11.02

.....

Lieu, date

Otto Nußbaum GmbH & Co. KG
Korker Straße 24

77694 Kehl-Bodersweier...

☎ 078 53 / 899 - 0
cachet d'entreprise, signature

ZERTIFIKAT CERTIFICATE

RWTÜV

ANLAGENTECHNIK GMBH

Registrier-Nr./Registered No.:

04 205-1381/95

EG-Baumusterprüfbescheinigung gemäß Anhang VI der EG-Richtlinie 89/392/EWG
EC-type approval according to appendix VI of the EC-directive 89/392/EEC

Zeichen des Auftraggebers Reference of applicant	Auftragsdatum Date of application	Aktenzeichen File reference	Prüfbericht Nr. Test report No.	Ausstellungsdatum Date of issue	Gültigkeit bis Expiry date:
Müller	30.03.95	7.2-1448/95	2933/95	08.09.1995	08.09.2000

Hiermit wird bestätigt, daß das nachfolgend genannte Produkt den grundlegenden Anforderungen der Richtlinie des Rates vom 14.06.89 zur Angleichung der Rechtsvorschriften der Mitgliedstaaten über Maschinen, sowie der Änderung 91/368/EWG und 93/44/EWG, entspricht.

We hereby certify that the product mentioned below meets the basic requirements of the council directive dated 14.06.89 on the approximation of the laws of the member states relating to machinery, as well as the amendments 91/368/EEC and 93/44 EEC.

CE 0044

Antragsteller
Applicant: Otto Nußbaum GmbH, Korker Str. 24
77694 Kehl

Fertigungsstätte:
Manufacturing plant: s.o.

Produktbeschreibung: Fahrzeughebebühne Typ : 2.50 SE
Product description:

TÜV CERT - Zertifizierungsstelle
der RWTÜV Anlagentechnik
im Institut für Produkterprobung und
Werkstofftechnik, notifiziert bei der EG-
Kommission unter Nr. 0044

RWTÜV Anlagentechnik GmbH
Institut für Produkterprobung
und Werkstofftechnik
Langemarckstr. 20
45141 Essen
Tel.: +201-825-3216
Fax: +201-825-3209

3. Caractéristiques techniques

3.1 Fiche technique

Capacité :	5000 kg
Répartition de la charge :	max. 1500 kg; ne pas charger « un seul » bras
Temps de levée :	env. 40 sec.
Hauteur de levée :	max.1870 mm
La tension d'exploitation :	400 Volt courant triphasé
Tension d'entrée	230 V
Puissance du moteur :	2 x 2,2 kW
Vitesse du moteur :	1420 t/min
Niveau acoustique :	≤ 75 dB(A)
Alimentation électrique	3~/N+PE, 400V, 50 Hz, avec la protection T16A

3.2 Dispositifs de sécurité

1. Sécurité bris de l'écrou
Mesure optique d'usure de l'écrou porteur
2. Sécurité fin de course par réglage électronique
3. Sécurité de pied
4. Synchronisation électronique des bras porteurs

3.3 Caractéristiques techniques

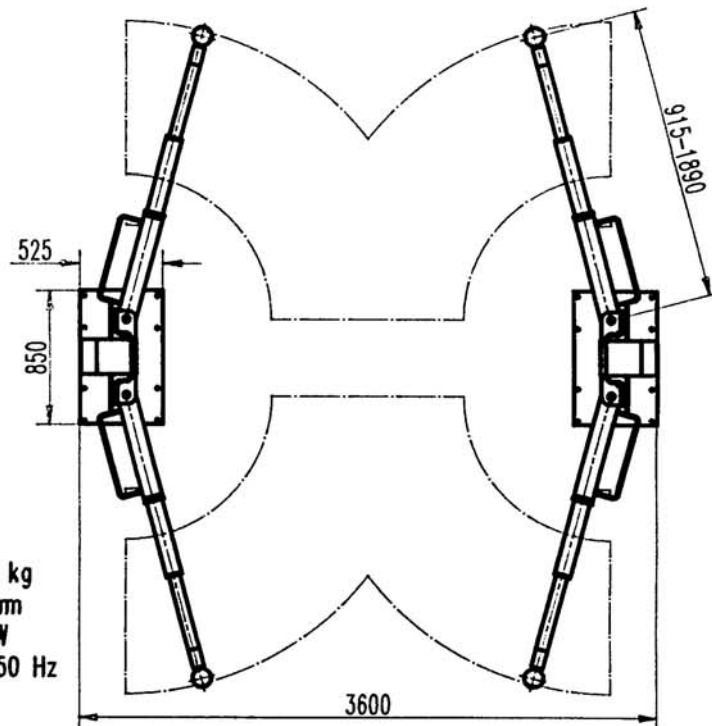
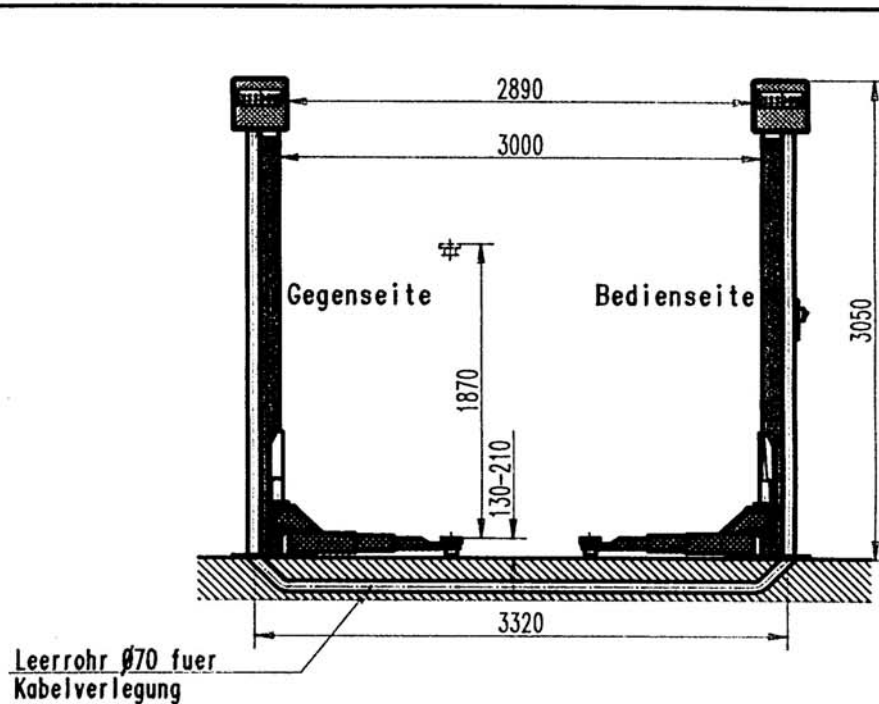

Tragfaehigkeit : 5 000 kg
 Nutzhub : 1870 mm
 Motorleistung 2*2.2 kW
 Spannung 400 V, 50 Hz

Mass- und Konstruktionsaenderungen vorbehalten!

Massblatt 2.50 SE mit Tragarmen fuer MB-Sprinter und VW LT 97 mit elektronischer Gleichlaufregelung		 TEL 07853/898-0 FAX 07853/8787 FERTIGUNGSTECHNIK UND MASCHINENBAU 77694 KEHL-BODERSWEIER
28.09.1999 / VEID	EINBAU2040	

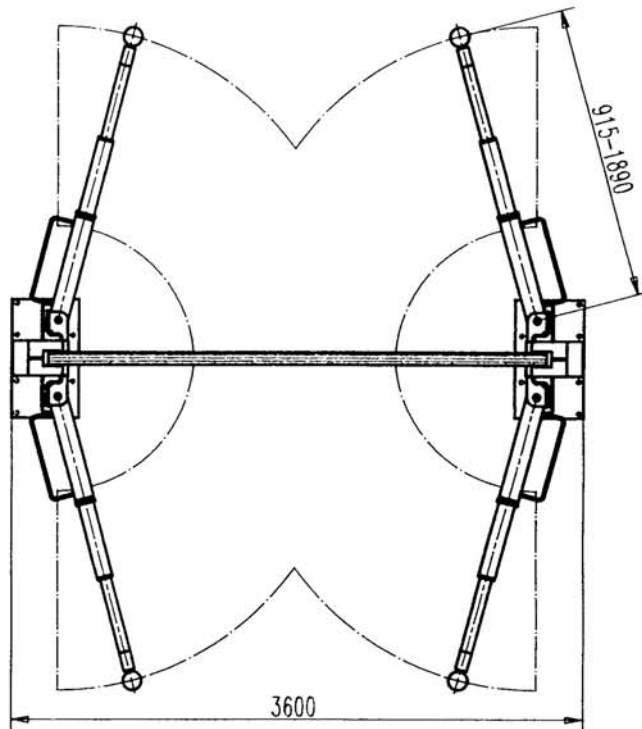
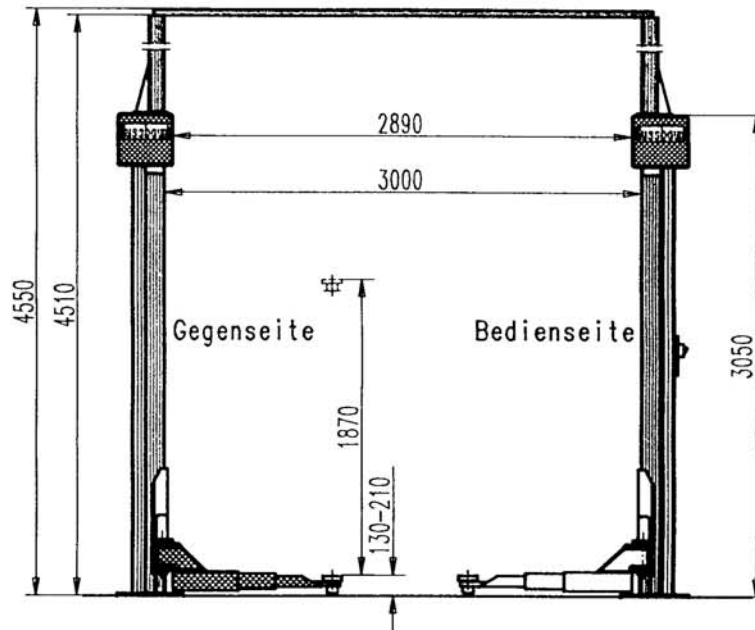

Tragfähigkeit : 5 000 kg
 Nutzhub : 1870 mm
 Motorleistung : 2*2.2 kW
 Spannung : 400 V, 50 Hz

Mass- und Konstruktionsänderungen vorbehalten!

DIESE ZEICHNUNG WURDE AUF CAD ERSTELLT / THIS DRAWING WAS CREATED ON A CAD SYSTEM

Massblatt 2.50 SE

mit Tragarmen fuer MB-Sprinter und VW LT 97

14.02.1997 / VEID

EINBAU1495-1

Nussbaum
HEBETECHNIK

TEL 07853/899-0 FAX 07853/8787
 FERTIGUNGSTECHNIK UND MASCHINENBAU
 77694 KEHL-BODERSWEIER

3.4 Plan de fondation

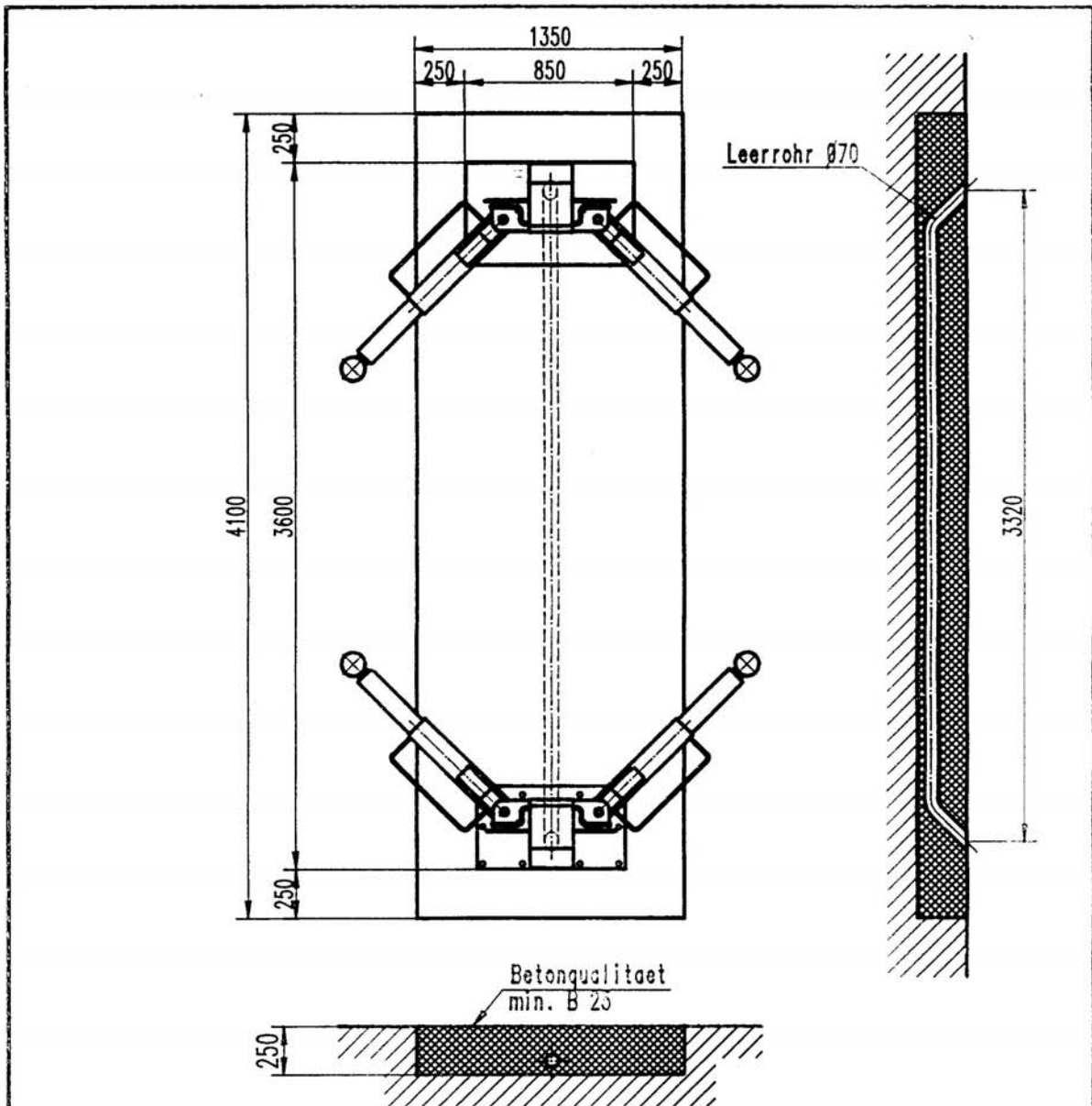

Betonguete mindestens B 25 nach DIN 1045

Die Gruendung des Fundaments hat auf frostfreiem Boden zu erfolgen

CAD 130

DIESE ZEICHNUNG WURDE AUF CAD ERSTELLT / THIS DRAWING WAS CREATED ON A CAD SYSTEM

Fundamentplan 2.50 SE
mit elektronischer Gleichlaufregelung
Plattenfundament Masstab 1:30

28.09.1999 / Veid

EINBAU2041

Nussbaum
HEBETECHNIK

TEL 07853/800-0 FAX 07853/8787
FERTIGUNGSTECHNIK UND MASCHINENBAU
77694 KEHL-BODERSWEIER

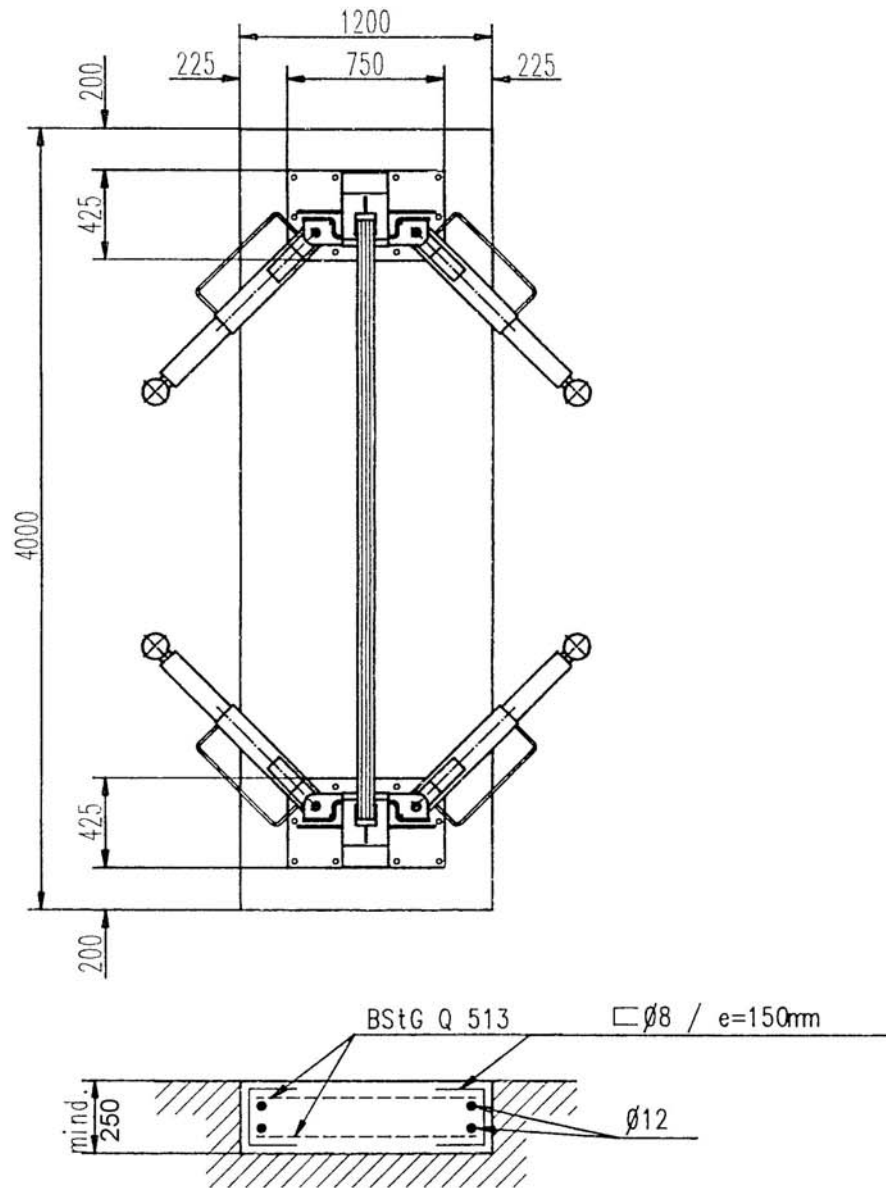

Bewehrung in beiden Richtungen an Ober- und Unterseite der Platte
min. 4 cm $\frac{1}{m}$ (z.B. Baustahlgewebe Q 513)
umlaufend $\varnothing 8/e=150\text{mm}$
in den Ecken laengs jeweils $\varnothing 12$
Betonguete mindestens B 25 nach DIN 1045
Betondeckung fuer Stahleinlage 2 cm
Die Gruendung des Fundaments hat auf frostfreiem Boden zu erfolgen

CAD 190

DIESE ZEICHNUNG WURDE AUF CAD ERSTELLT / THIS DRAWING WAS CREATED ON A CAD SYSTEM

Fundamentplan 2.40 SE / 2.50 SE
Plattenfundament Masstab 1:30

16.05.1997 / M.Veid

EINBAU1009-1

Nussbaum
HEBETECHNIK

TEL 07853/899-0 FAX 07853/8787
FERTIGUNGSTECHNIK UND MASCHINENBAU
77694 KEHL-BODERSWEIER

Bloc de fondation

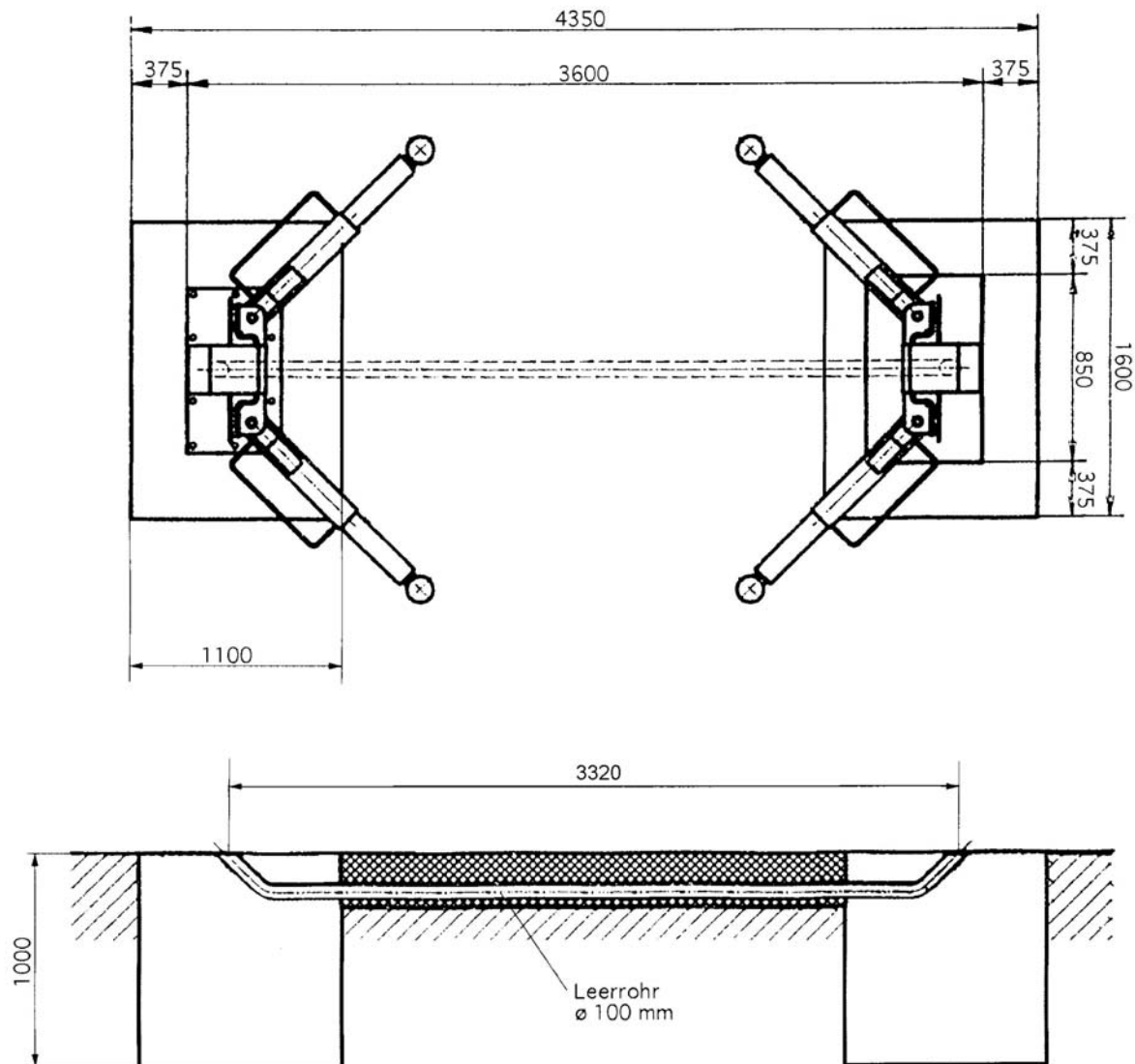

Qualité du béton: minimum B25 selon DIN 1045

La maçonnerie du socle doit se faire sur un sol hors gel

Nous vous rendons attentif sur le fait que notre soubassement béton correspond à la qualité minimum nécessaire. Selon l'environnement le sol peut être de qualité médiocre. NUBBAUM ne pourra en aucun cas être tenu pour responsable. En cas de nécessité il est conseillé de se mettre en rapport avec un architecte.

Schéma électrique I

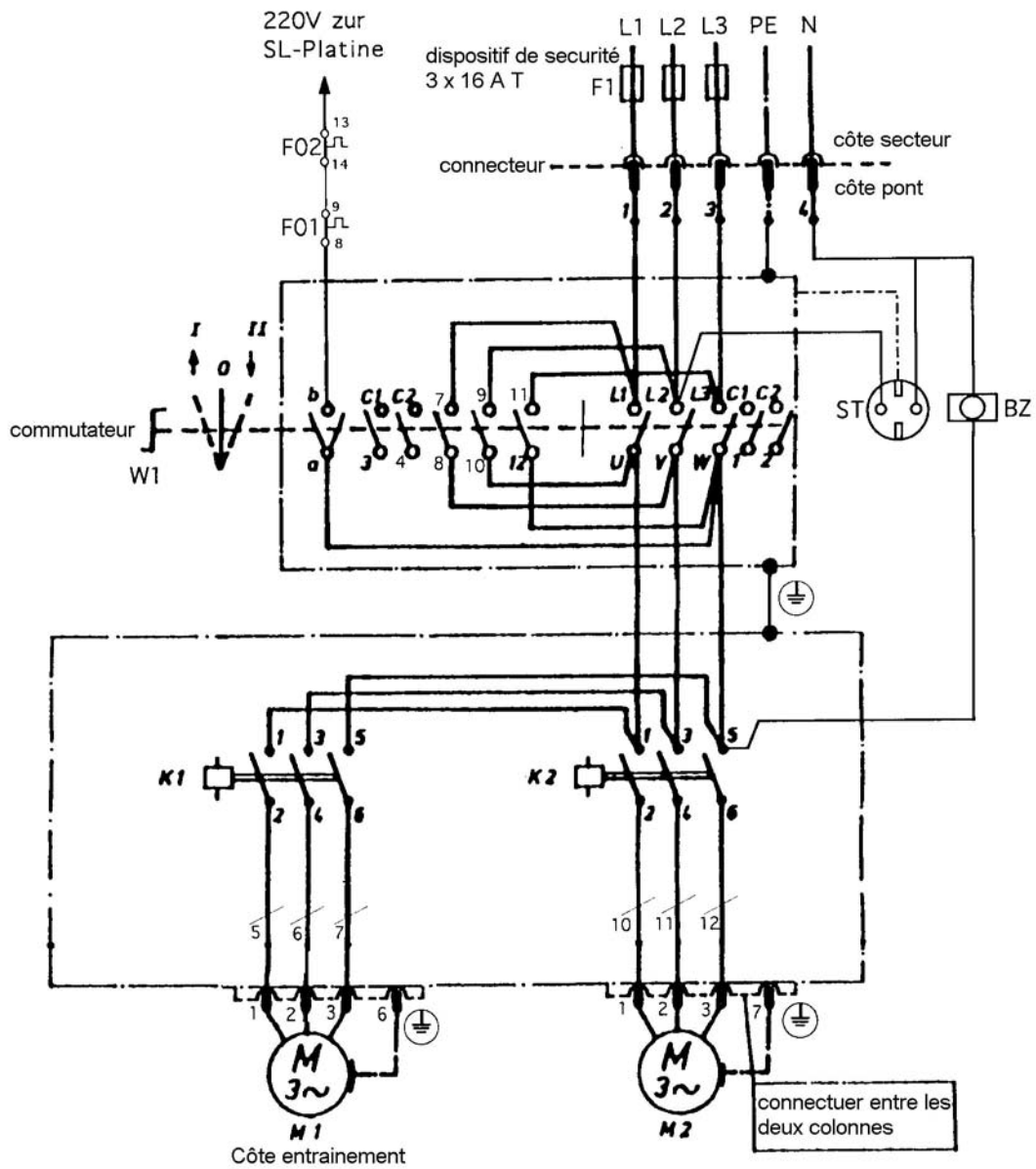

alimentation électrique 3/N+PE 50 Hz 400/230 V
 conducteur avec 1,5 mm; section transversale
 dispositif de sécurité 16 A T

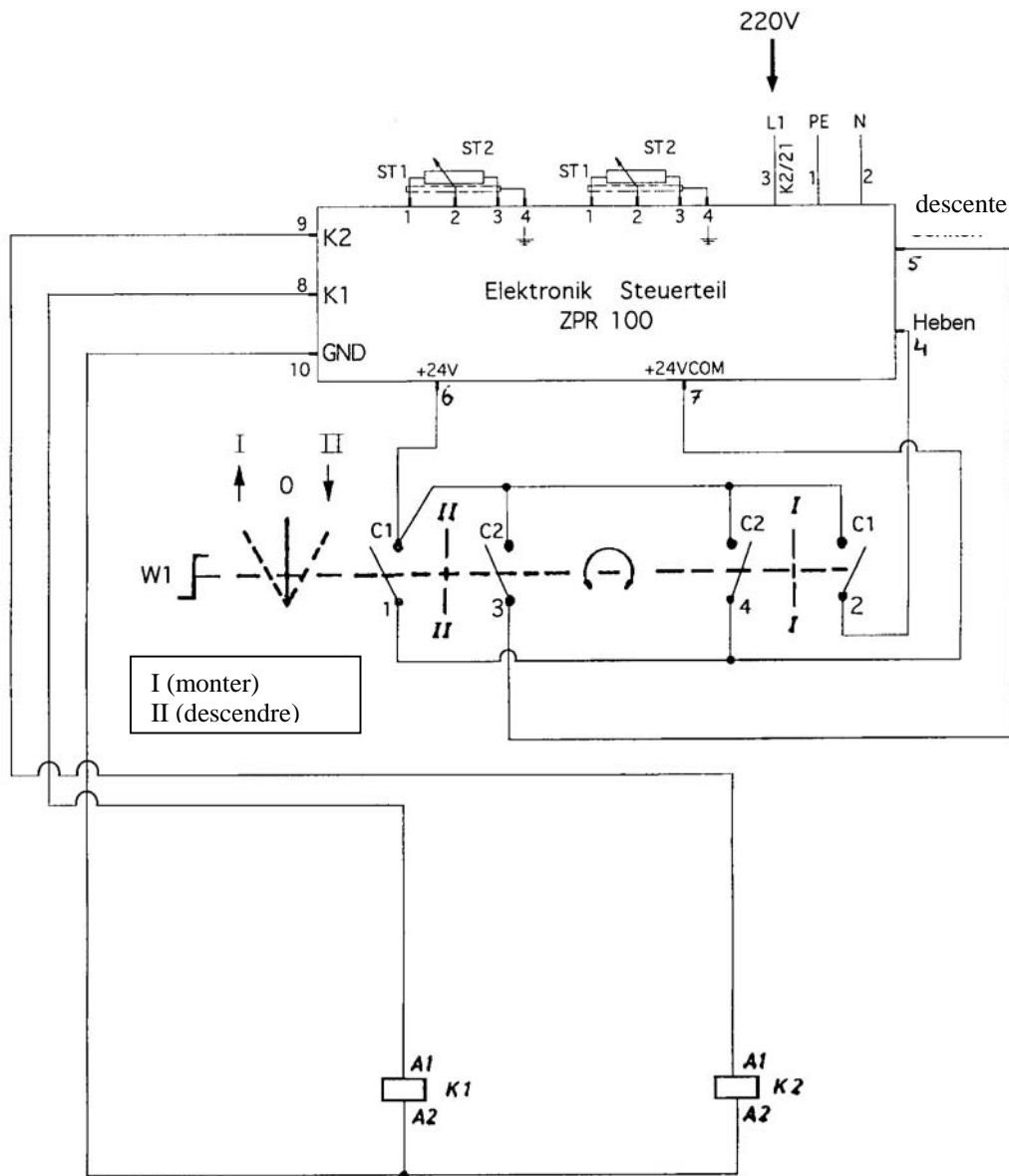

Liste des pièces électriques

F01:	relais thermique sur enroulement du moteur
F02:	relais thermique sur enroulement du moteur
K1:	contacteur moteur
K2:	contacteur moteur
M1:	moteur 400V, 1420 U/min., 1,5 kW côté commande
M2:	moteur 400V, 1420 U/min., 1,5 kW côté sortie
W1:	commutateur
St.:	prise femelle (MB-Version)
BZ:	compteur d'heures de fonctionnement (MB-Version)

4. Mesures de sécurité

Le maniement des ponts élévateurs impose des prescriptions légales de sécurité conformes au EN1493/Aug.98(CEN/TC98“pont élévateur“)

On veillera tout particulièrement à respecter les suivantes règles:

- Il est impératif de tenir compte du contenu de la notice d'utilisation et de maintenance.
- Seules les personnes ayant 18 ans révolus et connaissant le maniement du pont élévateur sont autorisées à utiliser le pont (voire protocole d'établissement).
- Prise en charge du véhicule sous les points de prise prescrits par le constructeur du véhicule.
- Limite de charge et charge maximum d'un «bras» 1500 kg selon indication 3.1 caractéristiques techniques.
- Contrôle de position correcte du véhicule après levage de quelques centimètres.
- Contrôle si les sécurités de bras sont enclenchées.
- La prise en charge du véhicule doit être surveillée par l'utilisateur pendant tout le processus de levage et descente.
- Pendant tout le processus de levage et descente, aucune personne autre que l'utilisateur ne doit se trouver dans la zone de travail du pont élévateur.
- Tout transport de personnes sur le pont élévateur ou dans le véhicule est interdit.
- Il est interdit de grimper sur le pont élévateur ou dans le véhicule.
- Toute modification de construction et toute remise en état des parties porteuses doivent donner lieu à un contrôle du pont élévateur par un expert.
- aucune intervention ne doit être faite sur le pont élévateur tant que le commutateur principal n'est pas déclenché et fermé.
- La mise sous / hors tension doit se faire en assurant des mouvements de levage et de descente réguliers.
- La mise en place du pont élévateur de série est interdite dans des zones explosives.

5. Notice d'utilisation



Pendant la maintenance du pont élévateur, veiller absolument aux règles de sécurité. Lire attentivement les règles de sécurité précédant la présente notice, chapitre 4 !

5.1 Positionnement du véhicule

- Placer le véhicule de façon montrée.
- Tourner les bras télescopiques sous le véhicule et fixer les plateaux réglables aux endroits prévus par le fabricant du véhicule. (fig.1)



fig.1 : fixer les plateaux réglables aux endroits prévus par le fabricant du véhicule.

- Faire attention que les sécurités de bras sont enclenchés.
- Après chaque descente du véhicule vérifier si les plateaux réglable sont positionnés aux endroits prévus par le fabricant du véhicule.
- Vérifier que personne ne se trouve en zone dangereuse.

5.2 Synchronisation des deux colonnes du pont élévateur

- Le pont élévateur est équipé d'un équilibrage électronique.
- Aux Dans les colonnes il y a des potentiomètres lesquelles enregistrent la position de la vis sans fin et la hauteur de levage du pont élévateur.
- Des qu'il y a une différence entre les deux cotés du pont élévateur, l'ordinateur arrête le moteur du coté le plus rapide (également en montant et en descendant) jusque les deux cotés du pont ont la même hauteur. Le réglage admissible d'équilibrage se trouve dans un secteur de env. 18 mm.

5.3 Soulèvement du véhicule (levage)

- Placer le véhicule au milieu du pont élévateur.
- Fixer les plateaux réglables aux endroits prévus par le fabricant de véhicule.
- Soulever le véhicule (actionner le commutateur en direction « ↑ »). Voir fig. 2.
- Une fois les roues sont libre, interrompre le processus de levage et vérifier encore une fois la bonne assise des plateaux porteurs sous le véhicule.



Vérifier absolument que le véhicule repose en toute sécurité sur les plateaux porteurs, sous peine de risque de chute.

- Soulever le véhicule à la hauteur voulu.



Selon la répartition de la charge le pont élévateur règle plusieurs fois en montant.



Après levage du véhicule vérifier si les bras sont enclenchés .



fig 2: commutateur

5.4 Descente du véhicule

- Contrôler la zone dangereuse, rien ni personne ne doit se trouver dans la zone de travail du pont élévateur.
- Faire descendre le véhicule à la hauteur souhaitée ou en position basse (actionner le commutateur en direction «  »)(fig. 2)



En dépendance comment se partage le poids chargé, il se fait que le pont élévateur règle plusieurs fois en descendant.

- Une fois le pont élévateur en position basse, évacuer le véhicule hors du pont.

5.5 Lumières de contrôles sur l'unité de commande

Le levage et la descente du pont élévateur sont contrôlés par un système de mesure électronique. Les fonctions sont indiquées à l'unité de commande. Veuillez trouver ci joint les explications.

Unité de commande



- 0A1 - LED rouge: fin de course position haute coté commande actif
- K1 -LED vert: contacteur interrupteur moteur coté commande actif
- UAI - LED rouge: fin de course position basse coté commande actif
- 0A2 - LED rouge: fin de course position haute coté suivante actif
- K2 LED vert: contacteur interrupteur moteur coté suivante actif
- UA2 LED rouge: fin de course position basse coté suivante actif
- HEBEN -LED vert - pont élévateur en processus «levage»
- SENKEN - LED vert - pont élévateur en processus «descente»

Indications en fonction normale

- « lever »:
LED Heben / K 1 / K2 s'allument Senken - faible luminosité.
- « descendre »:
LED Senken / K 1 / K2 s'allument Heben - faible luminosité.
- « fin de course position haute »
LED OAI / OA2 s'allument Heben / Senken - faible luminosité.
- « fin de course position basse »
LED UA1 / UA2 s'allument Senken / Heben - faible luminosité.
- Indications en fonction défectueuse voir page 20

Cause de la panne possible	Fin de course position basse				Position des chariots entre les fins de course				Fin de course position haute			
	Câble pour potentiomètre ct.cde. pas branché (P1 NOK)	Câble pour potentiomètre ct.opp. pas branché (P2 NOK)	Les deux câbles pour les potentiomètres pas branchés (P1+P2, NOK)	Câble pour potentiomètre ct.cde. pas branché (P1 NOK)	Câble pour potentiomètre ct.opp. pas branché (P2 NOK)	Les deux câbles pour les potentiomètres pas branchés (P1+P2, NOK)	Câble pour potentiomètre ct.cde. pas branché (P1 NOK)	Câble pour potentiomètre ct.opp. pas branché (P2 NOK)	Les deux câbles pour les potentiomètres pas branchés (P1+P2, NOK)			
Combinateur d'inversion sur position « lever »	!Stop ! UA1 allumé UA2 allumé Lever -faible luminosité Descendre - faible luminosité	!Stop ! UA1 allumé UA2 allumé Lever -faible luminosité Descendre - faible luminosité	!Stop ! K1 allumé K2 allumé UA1 allumé UA2 allumé Lever allumé Descendre - faible luminosité	!Stop ! Lever -faible luminosité Descendre - faible luminosité UA1 allumé	!Stop ! Lever -faible luminosité Descendre - faible luminosité UA2 allumé	!Stop ! K1 allumé K2 allumé UA1 allumé UA2 allumé Lever allumé Descendre - faible luminosité	!Stop ! OA1 allumé OA2 allumé Lever -faible luminosité Descendre - faible luminosité	!Stop ! OA1 allumé OA2 allumé Lever -faible luminosité Descendre - faible luminosité	!Stop ! K1 allumé K2 allumé UA1 allumé UA2 allumé Lever allumé Descendre - faible luminosité			
Combinateur d'inversion sur position « descendre »	!Stop ! UA1 allumé UA2 allumé Lever -faible luminosité Descendre - faible luminosité	!Stop ! UA1 allumé UA2 allumé Lever -faible luminosité Descendre - faible luminosité	!Stop ! UA1 allumé UA2 allumé Lever -faible luminosité Descendre - faible luminosité	!Stop ! Lever -faible luminosité Descendre - faible luminosité UA1 allumé	!Stop ! Lever -faible luminosité Descendre - faible luminosité UA2 allumé	!Stop ! UA1 allumé UA2 allumé Lever -faible luminosité Descendre - faible luminosité	!Stop ! OA1 allumé OA2 allumé Lever -faible luminosité Descendre - faible luminosité	!Stop ! OA1 allumé OA2 allumé Lever -faible luminosité Descendre - faible luminosité	!Stop ! UA1 allumé UA2 allumé Lever -faible luminosité Descendre - faible luminosité			

Remarque : Si « lever » et « descendre » sont de faible luminosités et le pont ne se laisse plus manœuvrer c'est que le pont élévateur est hors de la zone de surveillance.

Légende :

p.e « UA1 » allumé :

p.e. « lever » est de faible luminosité :

P1 NOK :

P2 NOK :

P1 + P2 NOK :

!*]:

!Stop ! :

Lumière (LED) fin de course position basse est allumé

Lumière (LED) « lever » est de faible luminosité

Potentiomètre 1 de la côté cde. n'est pas branché ou le câble est défectueux.

Potentiomètre 2 de la côté opp. n'est pas branché ou le câble est défectueux.

Potentiomètre 1 et potentiomètre 2 ne sont pas branchés ou le câble est défectueux.

Attention ! Le pont élévateur ne fait que monter, descendre n'est pas possible. Risque de bloquer le pont 'a la fin de course position haute !

Le pont élévateur ne bouge pas dans la direction souhaitée selon la position du combinateur

d'inversion mais les chariots restent dans leur position.

6. Comportement en cas de panne

En cas de panne de fonctionnement du pont élévateur, il est possible qu'il s'agisse d'un défaut simple. Vérifier si l'installation ne présente pas l'une des causes de défaut indiquées ci-après.

Une simple vérification se fait en contrôlant les indications des lumières de contrôles sur la coté commande (voir chapitre 5.4).

S'il s'avère impossible de réparer la panne lors de l'examen des causes invoquées, il faut appeler le service assistance client.



Attention :

Il est interdit d'effectuer soi-même des travaux de réparation sur les équipements de sécurité du pont élévateur et sur l'installation électrique.

Problème : Le pont élévateur ne démarre pas

Causes possibles:

Le commutateur principal n'est pas enclenché

Fusible défectueuse

Alimentation en courant interrompu

le moteur chauffe

le pont élévateur ne se trouve pas dans

le fenêtre de réglage

commutateur défectueux

l'alimentation du moteur n'est pas

branché

Opération:

enclencher le commutateur principal

remplacer la fusible

vérifier - remplacer

laisser refroidir - 10 min.

équilibrer manuel

remplacer le commutateur

brancher la prise de courant

Problème: Le pont élévateur refuse de monter

Causes possibles:

Le pont élévateur:

Rupture de la courroie ou courroie sans

tension

Rupture d'écrou

Fin de course position haute est actif

Opération:

vérifier la tension de la courroie

remplacement de la courroie

appeler le service assistance

client

faire descendre le pont

élévateur

Problème: Le pont élévateur refuse de descendre

Causes possibles:

Fin de course position basse est actif

Présence d'un obstacle

Opération:

faire monter le pont élévateur

équilibrer manuel

6.1 Descente d'urgence en cas de panne de courant

En cas de panne de courant, il n'est plus possible de faire descendre le pont élévateur à l'aide du moteur d'entraînement. Dans ce cas, on peut alors faire descendre le pont élévateur en position basse, en actionnant manuellement l'écrou se trouvant à l'extrémité supérieure de la vis sans fin.



Attention: *Seules les personnes compétentes en la matière peuvent procéder à cette opération de descente d'urgence. Respecter les instructions de la «descente».*

Descente du véhicule en cas de panne

- Couper le courant.
- Déposer le capot de la colonne.
- Tourner les écrous de la vis sans fin alternativement de 5 cm jusque le pont élévateur se trouve en position basse.
- Arrêter le pont élévateur jusque les pièces défectueux sont remplacées.

6.2 Présence d'un obstacle

Si, lors de la descente, le chariot ou un bras rencontre un obstacle sur un coté ou l'autre, seul le moteur de ce coté s'arrête, ou se trouve l'obstacle. Le pont élévateur s'arrête, dès que la différence de niveau entre les deux chariots est supérieure de env. 25 - 30 cm. Une autre sécurité de coupure des moteurs est la surveillance de température de fonctionnement des moteurs, si une élévation importante de la température est constaté le courant moteur est interrompu. L'utilisation du pont élévateur est seulement possible après avoir laissé refroidir le moteur (env. 10 min. - le temps de refroidissement dépend de la température ambiante). Après une coupure du moteur, la courroie Polyflex doit être vérifié et éventuellement remplacé. Appeler le service assistance client.

6.3 Fonctionnement de la sécurité

Le pont élévateur est pourvu d'un contrôle des écrous porteurs. Si un écrou porteur casse, la charge va être tenue par un écrou de sécurité. Après un défaut de l'écrou porteur on peut descendre le pont élévateur. Quand le pont élévateur est à la position basse, la coté défectueuse reste bloquée dans cette position.



Attention: *Etant donné que la réponse du dispositif de sécurité est de toute façon provoquée par un défaut du pont élévateur, le service d'assistance technique doit être appelé.*



Pendant toutes les pannes et réparations effectuées au niveau du pont élévateur, le commutateur principal doit être déclenché et protégé d'un réenclenchement.



En ouvrant le coffret électrique, veiller à observer que seule une personne expérimentée, peut ouvrir le coffret.

6.4 Equilibrage manuel des deux chariots

Pour que l'équilibrage du pont élévateur est assuré, les chariots sont liés par un système de mesure de position. Dès que le système de mesure constate, que un chariot monte ou descend plus vite que l'autre (différence max. 18 mm), le moteur du coté le plus rapide arrête jusque les chariots sont à la même hauteur.

Si le système de mesure constate que la différence de hauteur entre les deux chariots dépasse 36 mm le pont élévateur s'arrête. Pour remettre le pont en marche il faut équilibrer les deux chariots manuel.

Déposer le capot d'une colonne et tourner la vis sans fins, jusque les deux chariots ont la même hauteur.

6.5 Ajustage de la position fin de course haute et basse

Les potentiomètres sont ajustés au départ de l'usine pour garantir un fonctionnement correcte. Pour des raisons de sécurité le réglage des potentiomètres doit seulement être faite par de spécialistes.

- Aucune intervention ne doit être faite sur l'unité de commande tant que le pont élévateur n'est pas débranché du circuit de courant.



fig : G

Pos. 3 : Potentiomètre pour fin de course position haute

Pos. 4 : Potentiomètre pour fin de course position basse



Attention : Seules des personnes compétentes en la matière peuvent procéder le réglage des potentiomètres - risque de damages sur le pont élévateur et le véhicule.

- Les potentiomètres sont accessible après avoir sorti prudemment l'unité de commande et la de la colonne (voir fig. G).
- En tournant le potentiomètre 3 (fin de course position haute) en contresens, le pont élévateur s'arrête en montant à une position plus haute (fin de course position haute est plus haute).
- En tournant le potentiomètre 3 à droite, le pont élévateur s'arrête en montant à une position plus basse (fin de course position haute est plus basse).

- En tournant le potentiomètre 4 (fin de course position basse) en contresens, le pont élévateur s'arrête en descendant à une position plus haute (fin de course position basse est plus haute).
- En tournant le potentiomètre 4 à droite, le pont élévateur s'arrête en descendant à une position plus basse (fin de course position basse est plus basse).



Attention: En effectuant le réglage des potentiomètres, veillez à éviter de dépasser position haute et basse max. le pont élévateur à la fin de course position haute et basse. Le réglage minutieux se fait dans plusieurs étapes. Après le réglage des potentiomètres il faut manœuvrer le pont élévateur sans charge pour vérifier si la fin de course position haute et basse est à la hauteur souhaitée

- Veillez ne pas endommager le capot de protection sinon le type de protection IP54 n'est pas donné. En cas d'endommagement le capot de protection est à changer.

6.6 Vérification et remplacement de l'écrou

- Pour vérifier l'écrou il faut d'abord démonter la couverture de la vis sans fin (fig. H). Dans le chariot il y a incorporé une goupille (fig. 10). Dès que la goupille dépasse le capot (2 mm) du chariot il faut remplacer l'écrou et l'écrou de sécurité.

fig. H: chariot avec goupille

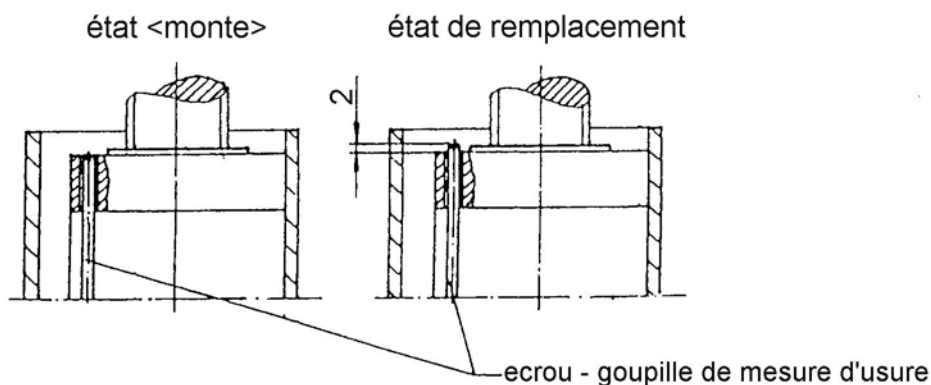
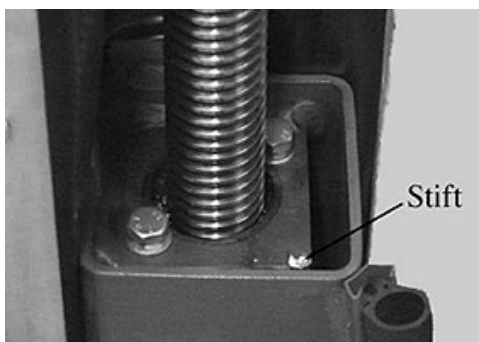

fig.I: écrou

7. Maintenance et entretien du pont élévateur

L'utilisateur devra effectuer, à des échéances régulières de trois mois, une maintenance telle qu'indiquée sur le planning ci-après. En cas de fonctionnement continu intensif et en cas d'encrassement, ces intervalles doivent être raccourcis.

7.1 Plan de maintenance

- graissage des bras télescopiques, des vis des plateaux, des guides du chariot avec une graisse.
- après le montage et en cours de la maintenance régulière du pont élévateur graissage du feutre graisseur entre l'écrou et le guidage avec un huile de moteur (SAE 15 W 40 ou conforme). Le feutre graisseur se remplit avec de l'huile, en graissant la vis sans fin en montant le pont élévateur de la position basse jusqu'à la position haute. Après avoir graissé la vis sans fin il faut manœuvrer le pont élévateur à vide deux fois ! Ensuite il faut manœuvrer le pont élévateur avec charge pour vérifier le niveau sonore. Le graissage se fait avec une buvette d'huile entre la colonne et la couverture (éventuellement il faut enlever la couverture). Cette Intervalle de graissage devra être effectué à chaque maintenance et, en cas de fonctionnement continu intensif, raccourcis. Le graissage régulier assure le fonctionnement du pont élévateur.



Ne pas utiliser d'huile adhérente. Ne pas utiliser de l'huile biologique

- contrôle de l'état des patins caoutchouc, les remplacer si nécessaire
- graissage de l'écrou de sécurité une fois par mois avec une graisse standard. Le graissage se fait par le perçage prévue du chariot. Le raccord fileté de graissage est accessible après avoir enlevé le capot.
- par ans (Le raccord fileté de graissage est accessible après avoir enlevé le capot.
- En nettoyant le sol de l'atelier il faut bien faire attention de ne pas contacter le pont élévateur avec des produits agressifs. Le contact permanent du pont élévateur avec de liquide est interdit. Pour nettoyer le pont élévateur il ne faut pas utiliser des machines à vapeur.
- Les chevilles doivent être serrées avec un couple de 180 Nm. (le fabricant impose des chevilles Liebig, type B25).
- Contrôlez les cordons de soudure visuellement.
- Contrôlez les couples de démarrage des vis (comparez avec le tableau).

Couple de démarrage (Nm) pour vis sans tête

Classe de résistance 8,8

0,10* 0,15** 0,20***

M8	20	25	30
M10	40	50	60
M12	69	87	105
M16	170	220	260
M20	340	430	520
M24	590	740	890

Classe de résistance 10,9

0,10* 0,15** 0,20***

M8	30	37	44
M10	59	73	87
M12	100	125	151
M16	250	315	380
M20	490	615	740
M24	840	1050	1250

Drehmomenttabelle 8.8-10.9F

- * coefficient de friction de glissement 0,10 pour des très bonnes surfaces, graissés
- ** coefficient de friction de glissement 0,15 pour des bonnes surfaces, graissés ou sec
- *** coefficient de friction de glissement 0,20 pour des surfaces noires, phosphatées et sec

7.2 Nettoyage du pont élévateur

Un nettoyage périodique est nécessaire pour sécuriser le bon fonctionnement du pont élévateur, afin d'éliminer toute éléments (voir ci-dessous) pouvant amener à détérioration:

- sel
- sable, caillou, saleté
- poussière
- l'eau
- sédiments agressifs
- humidité à cause d'une ventilation insuffisantes

Ne pas utiliser des produits corrosives, ni de machines à nettoyer vapeur, ni des machines qui travaillent avec haute-pression! Séchez le pont après le nettoyage! La période dans laquelle vous nettoyez votre pont-élévateur dépend de la fréquence de l'usage de votre pont, du traitement de votre pont et de la propreté de la place de votre pont. Un seul nettoyage pendant un mois peut suffire mais un nettoyage tout les semaines peut être nécessaire aussi.

8. Mesures de sécurité

Pour garantir la fiabilité du pont élévateur, il est absolument nécessaire d'effectuer un contrôle de la sécurité qui se fera:

1. Avant la première mise en service, après la mise en place du pont élévateur
Utilisez le formulaire «contrôle de sécurité à caractère unique»
2. Après la première mise en service, régulièrement à des intervalles d'un an maximum.
Utilisez le formulaire «contrôle régulier de sécurité»
3. Après modifications de la construction du pont élévateur
Utilisez le formulaire « contrôle à caractère exceptionnel de sécurité »



Le contrôle de sécurité à caractère unique et régulier doit être effectué par un expert. Il est recommandé d'exécuter en mime temps une maintenance.



Après modifications de la construction (par exemple modifications de la limite de charge ou de la réduction de la course de levage) et après des remises en état importantes des pièces porteuses (par exemple travaux de soudure) il est nécessaire de faire effectuer un contrôle par un expert (contrôle de sécurité exceptionnel).

Ce carnet d'inspection contient des formulaires contenant un plan de contrôle imprimé du contrôle de sécurité. Veillez à utiliser le bon formulaire, consignez-y l'état du pont élévateur et remettez le formulaire complété dans le livret.

9. Montage et mise en service

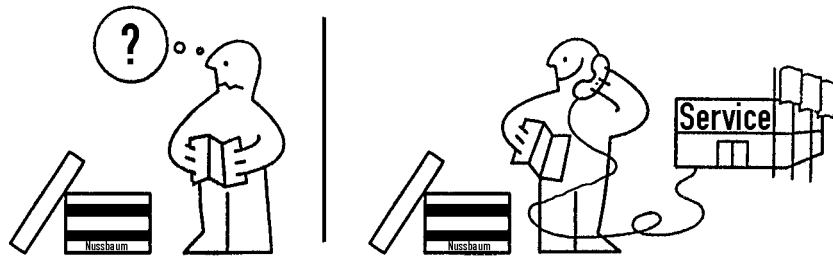

9.1 Installation du pont élévateur

Directives de mise en place

- La mise en place du pont élévateur doit être effectuée par des monteurs du fabricant ou du concessionnaires, formés. Le montage du pont élévateur est à effectuer selon la notice de montage.
- Le pont élévateur de série ne doit pas être installé dans des salles explosives ou des halles de lavage.
- Avant la mise en place, prévoir ou établir des fondations suffisantes.
- Il faut, dans tous les cas, prévoir un emplacement plan, et les fondations devront être creusées à une profondeur suffisante pour éviter le gel, tant en pleine air que dans les salles où l'on peut craindre le gel et les effets de l'hiver.
- Pour le raccordement électrique, prévoir, côté utilisateur, 3- / N + PE, 400V, 50Hz. La protection du circuit devra être faite avec T 1éA conformément à la VDE 0100. La section minimum des conducteurs devra être de 1,5 qmm.
- L'introduction des câbles dans la colonne se fait de façon série en haut de la colonne de commande. Elle peut toutefois se faire aussi par l'alésage prévu dans le socle. En tout cas, le câble doit être protégé par un passe-câble.

9.1.1 Mise en place et fixation du pont élévateur

Il est indispensable de fixer le pont élévateur afin que l'appareil élévateur ne risque pas de glisser. Pour cela, il faut prévoir une dalle de béton de 250 mm d'épaisseur et d'une qualité B25. En cas de doute, effectuer un percement d'essai et placer une cheville. La cheville devra être ensuite serrée avec un couple de 180 Nm. Si, une fois l'essai terminé, on constate dans la zone d'influence (\varnothing 200mm), des dégradations (fissures capillaires, fêlures et autre phénomènes de ce type), ceci signifie que la plaque de fondation ne convient pas à la mise en place du pont élévateur.

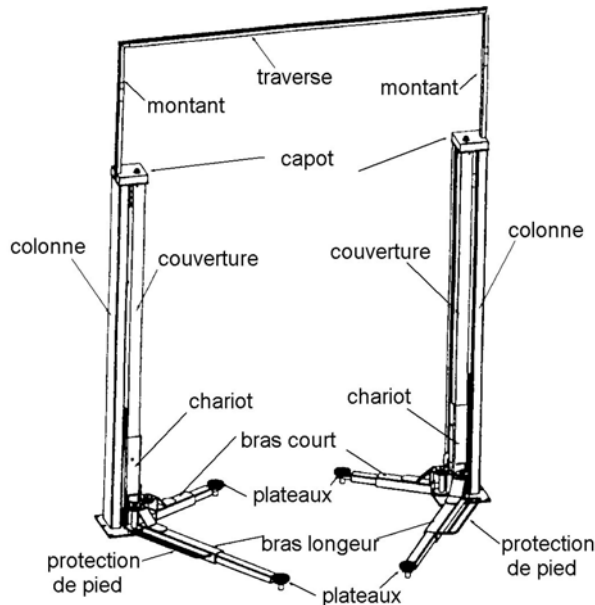

fig. 12: vue d'ensemble (avec montant et traverse)

- Pour obtenir une certaine sécurité contre l'humidité du sol on devra, avant de serrer les chevilles, mettre une feuille PE entre le sol et la plaque de base. Après avoir serrée les chevilles on devra aussi mettre une isolation au silicone dans la fissure entre la plaque de base et le sol.
- Il faut constituer un socle conforme aux directives de la fiche « plan de la plaque de fondation ». Pour l'installation du pont élévateur, il faut aussi veiller à avoir une surface bien plane afin de garantir un contact continu entre le pont et le sol du béton.
- Percer dans les socles pour fixer les chevilles (fig. 13). Nettoyer les alésages en soufflant dessus. Introduire les chevilles de sécurité (le fabricant impose des chevilles Liebig, type B25). Avant de fixer le pont élévateur, vérifier que le béton de qualité atteint bien le bord supérieur du plancher. Dans ce cas, sélectionner la longueur du cheville selon la figure 17 (annexe). Si sur le béton portant, il y a un revêtement (carrelage, plancher en plâtre), il faut calculer l'épaisseur de ce revêtement et choisir la longueur des chevilles en fonction de la figure 16 (annexe).
- Contrôler que les colonnes élévatrices sont exactement verticales et, le cas échéant, assurer la position avec des plaques de tôles fin.

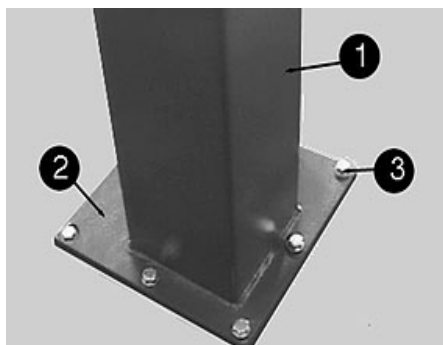

fig. 13: cheville montage

- 1: colonne
- 2: plaque de base
- 3: cheville

- Serrer les chevilles avec une clé dynamométrique (Liebig : M=180Nm).



Attention :

On doit pouvoir serrer toutes les chevilles avec un couple de 80Nm (selon la notice d'utilisation du fabricant). Car, un couple inférieur ne garantit pas la sécurité de fonctionnement du pont élévateur.

- Si, le couple mobilisable est de 180 Nm et qu'une fois l'écrou est serré, la rondelle élastique bombée en U repose et adhère parfaitement à la plaque de test, ceci signifie que le serrage de la cheville est sécuritaire.
- Si le câblage est souhaitée par le montant et la traverse il faut le monter correspondant à la notice de montage. La traverse n'est pas à charger d'un poids !

9.1.2 Branchement électrique

A) Branchement électrique en utilisant le montant et la traverse

- Démontez le capot.
- Passer les câbles dans les montant de la traverse et brancher les câbles avec les connecteurs correspondants:
Vérifier que le raccord est effectué.

Brancher le câble 7 brins (2 connecteurs) pour le moteur sur la semelle de recouvrement de la colonne cde. et le passer en travers du montant et de la traverse sur la côté opposée pour le brancher sur la semelle de recouvrement de la côté opposée.

Brancher le câble 3 brins (2 connecteurs) pour le potentiomètre sur la semelle de recouvrement de la colonne cde. et le passer en travers du montant et de la traverse sur la côté opposée pour le brancher sur la semelle de recouvrement de la côté opposée.

- Le câble 5 brins (1 connecteur) sert à effectuer l'alimentation.
- Monter les capots.

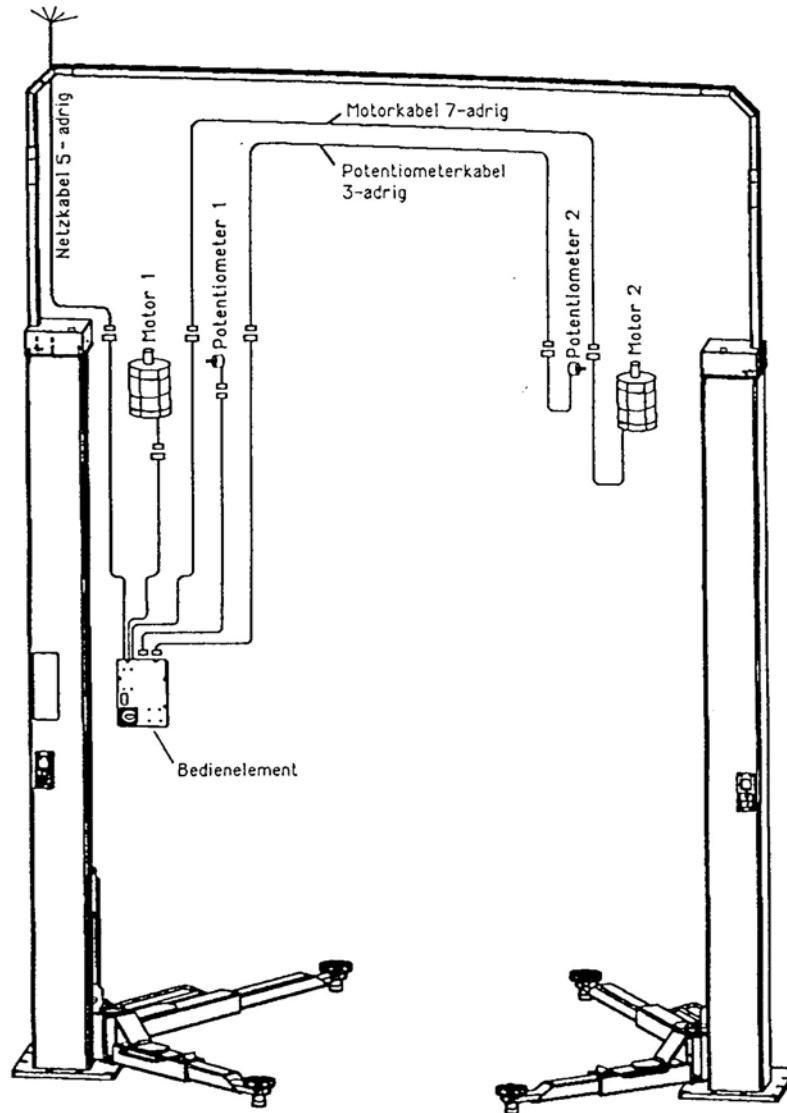

Fig. 17 : Passage des câbles en utilisant les montants et la traverse

B) Branchement électrique sans utiliser les montants et la traverse

- Il est possible d'encastrer les câbles pour relier les deux colonnes. Dans ce cas on n'a pas besoin de la traverse.
- Il faut constituer un socle conforme aux directives de la fiche dans l'annexe. L'orifice pour les câbles se trouve dans la plaque de base.
- Les câbles sont à poser dans la gaine de la colonne.
- En montant le pont élévateur il faut faire attention que les câbles ne pas être endommagés.
- Avant de placer les colonnes à l'endroit prévu passer les câbles par les tuyaux dans le fondement. Ensuite placer les colonnes à l'endroit prévu et passer les câbles par l'alésage prévu dans le socle jusqu'à la semelle de recouvrement. Monter avec précaution les colonnes et faire attention, que les câbles ne soient pas endommagés.
- Brancher les câbles selon fig. 15.
- Aucun câble ne doit toucher des pièces tournantes!
- Il faut bien vérifier si le raccordement des câbles est effectué.

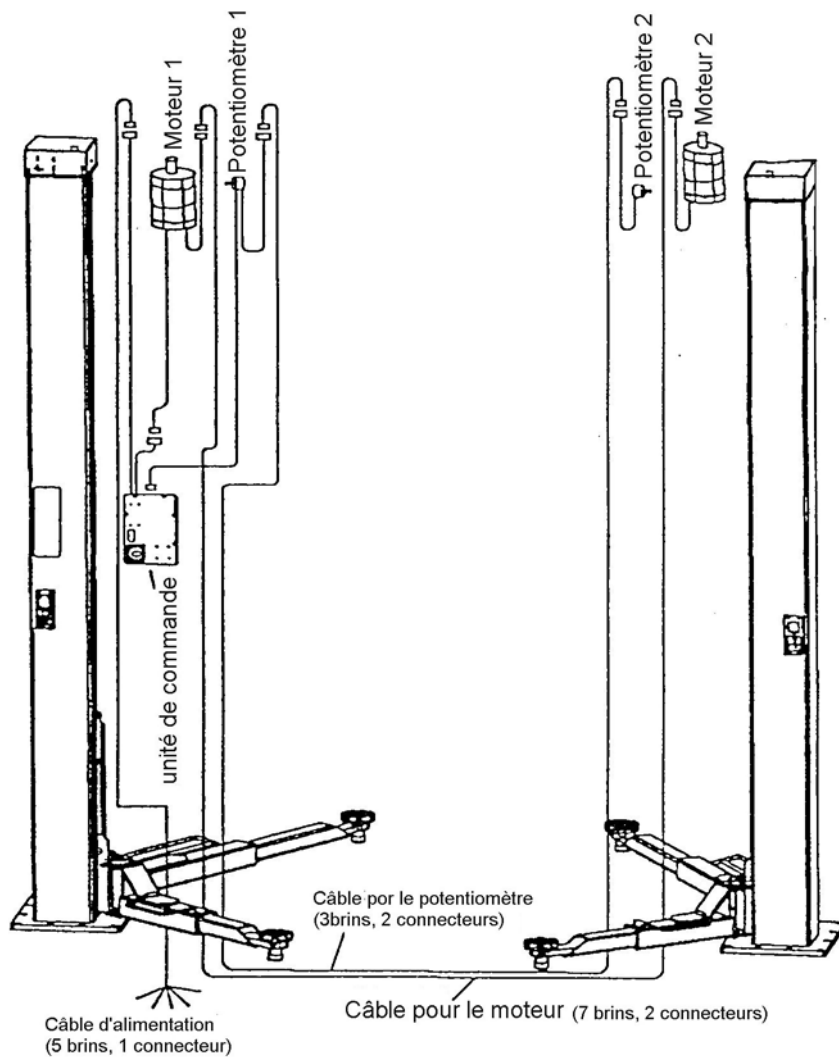

Fig.15 : Passage des câbles sans utiliser les montants et la traverse. (dans le sol)

9.1.3 Montage des bras

- Monter les bras et les boulons et mettre les rondelles de sécurités.



Les rondelles de sécurités doivent être mis des deux côtés pour atteindre une liaison protégée entre les bras et le chariot.

- Manœuvrer le pont plusieurs fois avec charge, ensuite sortir le véhicule. Resserrer les chevilles (180Nm).

9.2 Mise en service



Avant la mise en service, il faut effectuer le contrôle de sécurité à caractère unique (utiliser le formulaire portant cette mention) (voir annexe).

Si l'installation est réalisée par un spécialiste (monteur formé en usine), c'est ce dernier qui exécute ce contrôle. Si l'installation est effectuée par l'utilisateur, il faut alors charger un spécialiste d'exécuter le contrôle de sécurité. Ce dernier confirme le fonctionnement parfait du pont élévateur dans le protocole d'installation et dans le formulaire « contrôle de sécurité à caractère unique » et autorise le fonctionnement du pont élévateur. Après la mise en service, veuillez remplir le protocole d'installation et le renvoyer au fabricant.

9.3 Changement d'emplacement

Si l'on veut changer le pont élévateur de place, il faut réunir les conditions préables, conformément aux directives de mise en place.

- Elever le chariot élévateur à mi-hauteur
- Couper le conducteur électrique alimentant le pont élévateur, du réseau.
- Débrancher les connecteurs entre les deux colonnes.
- Démonter les bras porteurs (retirer les rondelles de sécurité des boulons des bras)
- Deviser les chevilles.
- Transporter le pont élévateur à son nouvel emplacement.
- Remonter le pont élévateur en respectant le processus d'installation et de fixation à suivre la première mise en service.

! *Utiliser des nouvelles chevilles. Les chevilles ne sont plus utilisables. Avant la nouvelle mise en service, il faut faire exécuter un contrôle de sécurité par un spécialiste (utiliser le formulaire destiné à cet effet).*

Fig. 16: choix de la longueur de cheville avec le revêtement de sol

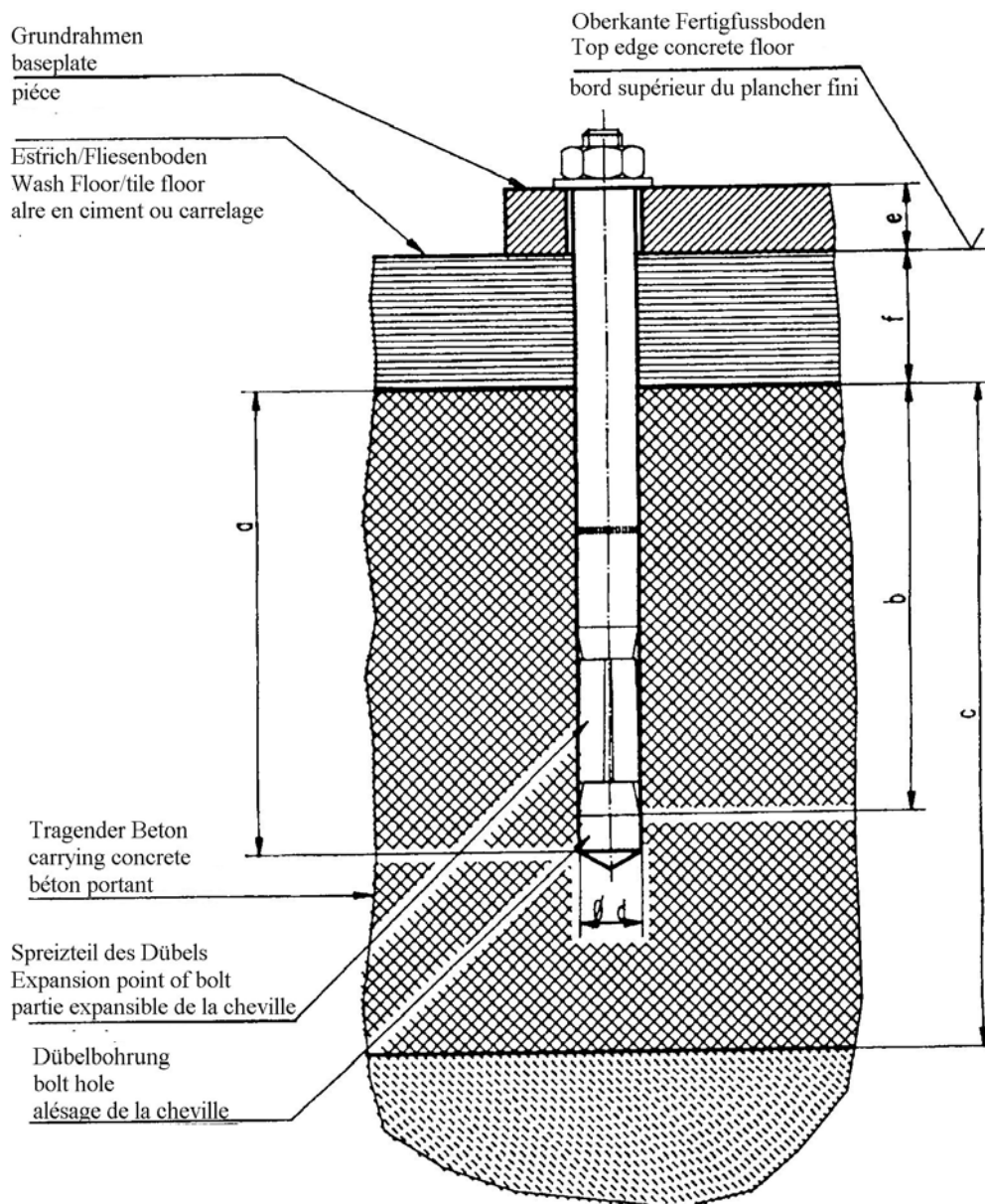

Le tableau à Fig. 16.

Type de cheville Liebig		B25/130	B25/165
Profondeur e l'alésage	a	200	235
Profondeur minimale d'ancrage	b	165	165
Epaisseur du béton	c	250	250
Diamètre de l'alésage	d	25	25
Blocage	e	0-35	35-70
Couple de serrage		selon spécification du fabricant	
Nombre de cheville		->07/00 16 par pont 08/00-> 20 par pont	

Fig. 17: choix des longueurs de cheville sans le revêtement de sol

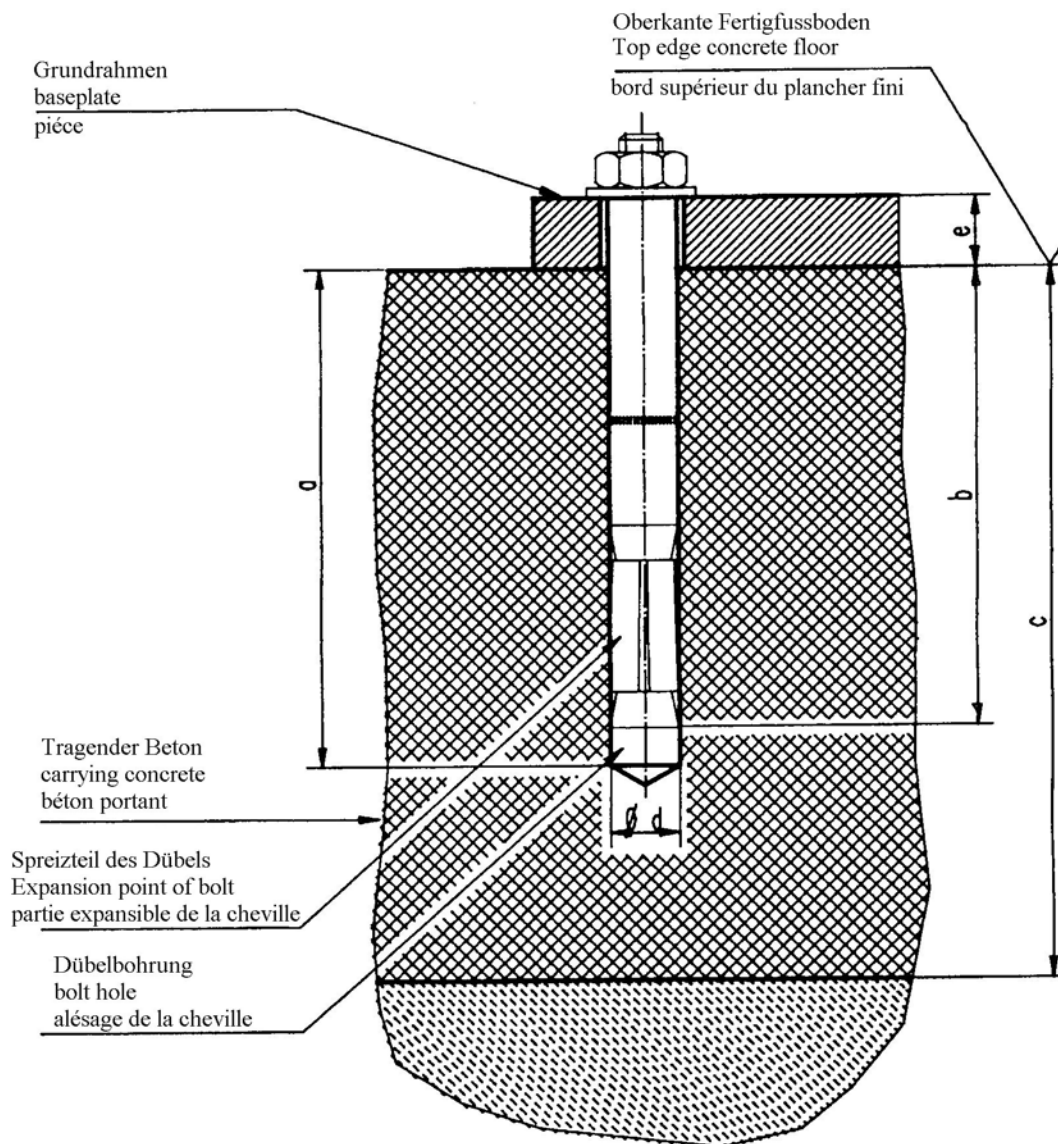

Le tableau à Fig. 17.

Type de cheville Liebig		B25/130	B25/165	B25/190	B25/240
Profondeur e l'alésage	a	200	235	260	310
Profondeur minimale d'ancrage	b	165	165	165	165
Epaisseur du béton	c	250	250	250	250
Diamètre de l'alésage	d	25	25	25	25
Blocage	e	0-35	35-70	70-95	95-145
Couple de serrage		selon spécification du fabricant			
Nombre de cheville		->07/00 16 par pont 08/00-> 20 par pont			

Contrôle unique de sécurité avant la mise en service



Remplir et remettre dans le carnet d'inspection

Procédure	en ordre	défauts manque	nouveau contrôle	Remarque
Plaque signalétique.....	<input type="checkbox"/>	<input type="checkbox"/>	<input type="checkbox"/>
Introduction succincte à l'utilisation.....	<input type="checkbox"/>	<input type="checkbox"/>	<input type="checkbox"/>
Signalisation de mise en grade.....	<input type="checkbox"/>	<input type="checkbox"/>	<input type="checkbox"/>
Notice d'utilisation détaillée.....	<input type="checkbox"/>	<input type="checkbox"/>	<input type="checkbox"/>
Marquage lever/baisser.....	<input type="checkbox"/>	<input type="checkbox"/>	<input type="checkbox"/>
Commutateur principal fermable.....	<input type="checkbox"/>	<input type="checkbox"/>	<input type="checkbox"/>
Fonction globale de déclenchement.....	<input type="checkbox"/>	<input type="checkbox"/>	<input type="checkbox"/>
Sens de rotation du moteur.....	<input type="checkbox"/>	<input type="checkbox"/>	<input type="checkbox"/>
Sécurité boulon du bras porteur.....	<input type="checkbox"/>	<input type="checkbox"/>	<input type="checkbox"/>
Sécurité plateau-porteur.....	<input type="checkbox"/>	<input type="checkbox"/>	<input type="checkbox"/>
Armature (déformations, fissures).....	<input type="checkbox"/>	<input type="checkbox"/>	<input type="checkbox"/>
Bonne assise de toutes les vis porteuses.....	<input type="checkbox"/>	<input type="checkbox"/>	<input type="checkbox"/>
Etat de vis sans fin et de l'écrou porteur.....	<input type="checkbox"/>	<input type="checkbox"/>	<input type="checkbox"/>
Fonctionnement de synchronisation des deux colonnes	<input type="checkbox"/>	<input type="checkbox"/>	<input type="checkbox"/>
Fonctionnement des arrêts fin de course.....	<input type="checkbox"/>	<input type="checkbox"/>	<input type="checkbox"/>
Stabilité statique.....	<input type="checkbox"/>	<input type="checkbox"/>	<input type="checkbox"/>
Etat des poulies.....	<input type="checkbox"/>	<input type="checkbox"/>	<input type="checkbox"/>
Etat des caches.....	<input type="checkbox"/>	<input type="checkbox"/>	<input type="checkbox"/>
Etat des conducteurs électriques.....	<input type="checkbox"/>	<input type="checkbox"/>	<input type="checkbox"/>
Test de fonctionnement du pont élévateur avec le véhicule.....	<input type="checkbox"/>	<input type="checkbox"/>	<input type="checkbox"/>
Neutre.....	<input type="checkbox"/>	<input type="checkbox"/>	<input type="checkbox"/>
Etat de la plaque de béton (fissures).....	<input type="checkbox"/>	<input type="checkbox"/>	<input type="checkbox"/>

(crocher les cases correspondantes, si contrôle complémentaires nécessaires crocher la case également)

Contrôle de sécurité effectué le :

Effectué par établissement:

Nom, adresse du spécialiste:

- Résultat du contrôle: Mise en service non autorisée, nouveau contrôle nécessaire
 Mise en service possible, mais pallier les imperfections
 Pas de défauts, mise en service sans hésitation

.....
Signature du spécialiste

.....
Signature de l'exploitant

En cas de nécessité de régler les imperfections constatés:

Imperfections palliés le :

.....
Signature de l'exploitant

(Utiliser un nouveau formulaire pour le nouveau contrôle)

Contrôle régulier de sécurité avant la mise en service



Remplir et remettre dans le carnet d'inspection

Procédure	en ordre	défauts manque	nouveau contrôle	Remarque
Plaque signalétique.....	<input type="checkbox"/>	<input type="checkbox"/>	<input type="checkbox"/>
Introduction succincte à l'utilisation.....	<input type="checkbox"/>	<input type="checkbox"/>	<input type="checkbox"/>
Signalisation de mise en grade.....	<input type="checkbox"/>	<input type="checkbox"/>	<input type="checkbox"/>
Notice d'utilisation détaillée.....	<input type="checkbox"/>	<input type="checkbox"/>	<input type="checkbox"/>
Marquage lever/baisser.....	<input type="checkbox"/>	<input type="checkbox"/>	<input type="checkbox"/>
Commutateur principal fermable.....	<input type="checkbox"/>	<input type="checkbox"/>	<input type="checkbox"/>
Fonction globale de déclenchement.....	<input type="checkbox"/>	<input type="checkbox"/>	<input type="checkbox"/>
Sens de rotation du moteur.....	<input type="checkbox"/>	<input type="checkbox"/>	<input type="checkbox"/>
Sécurité boulon du bras porteur.....	<input type="checkbox"/>	<input type="checkbox"/>	<input type="checkbox"/>
Sécurité plateau-porteur.....	<input type="checkbox"/>	<input type="checkbox"/>	<input type="checkbox"/>
Armature (déformations, fissures).....	<input type="checkbox"/>	<input type="checkbox"/>	<input type="checkbox"/>
Bonne assise de toutes les vis porteuses.....	<input type="checkbox"/>	<input type="checkbox"/>	<input type="checkbox"/>
Etat de vis sans fin et de l'écrou porteur.....	<input type="checkbox"/>	<input type="checkbox"/>	<input type="checkbox"/>
Fonctionnement de synchronisation des deux colonnes	<input type="checkbox"/>	<input type="checkbox"/>	<input type="checkbox"/>
Fonctionnement des arrêts fin de course.....	<input type="checkbox"/>	<input type="checkbox"/>	<input type="checkbox"/>
Stabilité statique.....	<input type="checkbox"/>	<input type="checkbox"/>	<input type="checkbox"/>
Etat des poulies.....	<input type="checkbox"/>	<input type="checkbox"/>	<input type="checkbox"/>
Etat des caches.....	<input type="checkbox"/>	<input type="checkbox"/>	<input type="checkbox"/>
Etat des conducteurs électriques.....	<input type="checkbox"/>	<input type="checkbox"/>	<input type="checkbox"/>
Test de fonctionnement du pont élévateur avec le véhicule.....	<input type="checkbox"/>	<input type="checkbox"/>	<input type="checkbox"/>
Neutre.....	<input type="checkbox"/>	<input type="checkbox"/>	<input type="checkbox"/>
Etat de la plaque de béton (fissures).....	<input type="checkbox"/>	<input type="checkbox"/>	<input type="checkbox"/>

(crocher les cases correspondantes, si contrôle complémentaires nécessaires crocher la case également)

Contrôle de sécurité effectué le :

Effectué par établissement:

Nom, adresse du spécialiste:

- Résultat du contrôle: Mise en service non autorisée, nouveau contrôle nécessaire
 Mise en service possible, mais pallier les imperfections
 Pas de défauts, mise en service sans hésitation

.....
Signature du spécialiste

.....
Signature de l'exploitant

En cas de nécessité de régler les imperfections constatés:

Imperfections palliés le :

.....
Signature de l'exploitant

(Utiliser un nouveau formulaire pour le nouveau contrôle)

Contrôle régulier de sécurité avant la mise en service



Remplir et remettre dans le carnet d'inspection

Procédure	en ordre	défauts manque	nouveau contrôle	Remarque
Plaque signalétique.....	<input type="checkbox"/>	<input type="checkbox"/>	<input type="checkbox"/>
Introduction succincte à l'utilisation.....	<input type="checkbox"/>	<input type="checkbox"/>	<input type="checkbox"/>
Signalisation de mise en grade.....	<input type="checkbox"/>	<input type="checkbox"/>	<input type="checkbox"/>
Notice d'utilisation détaillée.....	<input type="checkbox"/>	<input type="checkbox"/>	<input type="checkbox"/>
Marquage lever/baisser.....	<input type="checkbox"/>	<input type="checkbox"/>	<input type="checkbox"/>
Commutateur principal fermable.....	<input type="checkbox"/>	<input type="checkbox"/>	<input type="checkbox"/>
Fonction globale de déclenchement.....	<input type="checkbox"/>	<input type="checkbox"/>	<input type="checkbox"/>
Sens de rotation du moteur.....	<input type="checkbox"/>	<input type="checkbox"/>	<input type="checkbox"/>
Sécurité boulon du bras porteur.....	<input type="checkbox"/>	<input type="checkbox"/>	<input type="checkbox"/>
Sécurité plateau-porteur.....	<input type="checkbox"/>	<input type="checkbox"/>	<input type="checkbox"/>
Armature (déformations, fissures).....	<input type="checkbox"/>	<input type="checkbox"/>	<input type="checkbox"/>
Bonne assise de toutes les vis porteuses.....	<input type="checkbox"/>	<input type="checkbox"/>	<input type="checkbox"/>
Etat de vis sans fin et de l'écrou porteur.....	<input type="checkbox"/>	<input type="checkbox"/>	<input type="checkbox"/>
Fonctionnement de synchronisation des deux colonnes	<input type="checkbox"/>	<input type="checkbox"/>	<input type="checkbox"/>
Fonctionnement des arrêts fin de course.....	<input type="checkbox"/>	<input type="checkbox"/>	<input type="checkbox"/>
Stabilité statique.....	<input type="checkbox"/>	<input type="checkbox"/>	<input type="checkbox"/>
Etat des poulies.....	<input type="checkbox"/>	<input type="checkbox"/>	<input type="checkbox"/>
Etat des caches.....	<input type="checkbox"/>	<input type="checkbox"/>	<input type="checkbox"/>
Etat des conducteurs électriques.....	<input type="checkbox"/>	<input type="checkbox"/>	<input type="checkbox"/>
Test de fonctionnement du pont élévateur avec le véhicule.....	<input type="checkbox"/>	<input type="checkbox"/>	<input type="checkbox"/>
Neutre.....	<input type="checkbox"/>	<input type="checkbox"/>	<input type="checkbox"/>
Etat de la plaque de béton (fissures).....	<input type="checkbox"/>	<input type="checkbox"/>	<input type="checkbox"/>

(crocher les cases correspondantes, si contrôle complémentaires nécessaires crocher la case également)

Contrôle de sécurité effectué le :

Effectué par établissement:

Nom, adresse du spécialiste:

- Résultat du contrôle: Mise en service non autorisée, nouveau contrôle nécessaire
 Mise en service possible, mais pallier les imperfections
 Pas de défauts, mise en service sans hésitation

.....
Signature du spécialiste

.....
Signature de l'exploitant

En cas de nécessité de régler les imperfections constatés:

Imperfections palliés le :

.....
Signature de l'exploitant

(Utiliser un nouveau formulaire pour le nouveau contrôle)

Contrôle régulier de sécurité avant la mise en service



Remplir et remettre dans le carnet d'inspection

Procédure	en ordre	défauts manque	nouveau contrôle	Remarque
Plaque signalétique.....	<input type="checkbox"/>	<input type="checkbox"/>	<input type="checkbox"/>
Introduction succincte à l'utilisation.....	<input type="checkbox"/>	<input type="checkbox"/>	<input type="checkbox"/>
Signalisation de mise en grade.....	<input type="checkbox"/>	<input type="checkbox"/>	<input type="checkbox"/>
Notice d'utilisation détaillée.....	<input type="checkbox"/>	<input type="checkbox"/>	<input type="checkbox"/>
Marquage lever/baisser.....	<input type="checkbox"/>	<input type="checkbox"/>	<input type="checkbox"/>
Commutateur principal fermable.....	<input type="checkbox"/>	<input type="checkbox"/>	<input type="checkbox"/>
Fonction globale de déclenchement.....	<input type="checkbox"/>	<input type="checkbox"/>	<input type="checkbox"/>
Sens de rotation du moteur.....	<input type="checkbox"/>	<input type="checkbox"/>	<input type="checkbox"/>
Sécurité boulon du bras porteur.....	<input type="checkbox"/>	<input type="checkbox"/>	<input type="checkbox"/>
Sécurité plateau-porteur.....	<input type="checkbox"/>	<input type="checkbox"/>	<input type="checkbox"/>
Armature (déformations, fissures).....	<input type="checkbox"/>	<input type="checkbox"/>	<input type="checkbox"/>
Bonne assise de toutes les vis porteuses.....	<input type="checkbox"/>	<input type="checkbox"/>	<input type="checkbox"/>
Etat de vis sans fin et de l'écrou porteur.....	<input type="checkbox"/>	<input type="checkbox"/>	<input type="checkbox"/>
Fonctionnement de synchronisation des deux colonnes	<input type="checkbox"/>	<input type="checkbox"/>	<input type="checkbox"/>
Fonctionnement des arrêts fin de course.....	<input type="checkbox"/>	<input type="checkbox"/>	<input type="checkbox"/>
Stabilité statique.....	<input type="checkbox"/>	<input type="checkbox"/>	<input type="checkbox"/>
Etat des poulies.....	<input type="checkbox"/>	<input type="checkbox"/>	<input type="checkbox"/>
Etat des caches.....	<input type="checkbox"/>	<input type="checkbox"/>	<input type="checkbox"/>
Etat des conducteurs électriques.....	<input type="checkbox"/>	<input type="checkbox"/>	<input type="checkbox"/>
Test de fonctionnement du pont élévateur avec le véhicule.....	<input type="checkbox"/>	<input type="checkbox"/>	<input type="checkbox"/>
Neutre.....	<input type="checkbox"/>	<input type="checkbox"/>	<input type="checkbox"/>
Etat de la plaque de béton (fissures).....	<input type="checkbox"/>	<input type="checkbox"/>	<input type="checkbox"/>

(crocher les cases correspondantes, si contrôle complémentaires nécessaires crocher la case également)

Contrôle de sécurité effectué le :

Effectué par établissement:

Nom, adresse du spécialiste:

- Résultat du contrôle: Mise en service non autorisée, nouveau contrôle nécessaire
 Mise en service possible, mais pallier les imperfections
 Pas de défauts, mise en service sans hésitation

.....
Signature du spécialiste

.....
Signature de l'exploitant

En cas de nécessité de régler les imperfections constatés:

Imperfections palliés le :

.....
Signature de l'exploitant

(Utiliser un nouveau formulaire pour le nouveau contrôle)

Contrôle régulier de sécurité avant la mise en service



Remplir et remettre dans le carnet d'inspection

Procédure	en ordre	défauts manque	nouveau contrôle	Remarque
Plaque signalétique.....	<input type="checkbox"/>	<input type="checkbox"/>	<input type="checkbox"/>
Introduction succincte à l'utilisation.....	<input type="checkbox"/>	<input type="checkbox"/>	<input type="checkbox"/>
Signalisation de mise en grade.....	<input type="checkbox"/>	<input type="checkbox"/>	<input type="checkbox"/>
Notice d'utilisation détaillée.....	<input type="checkbox"/>	<input type="checkbox"/>	<input type="checkbox"/>
Marquage lever/baisser.....	<input type="checkbox"/>	<input type="checkbox"/>	<input type="checkbox"/>
Commutateur principal fermable.....	<input type="checkbox"/>	<input type="checkbox"/>	<input type="checkbox"/>
Fonction globale de déclenchement.....	<input type="checkbox"/>	<input type="checkbox"/>	<input type="checkbox"/>
Sens de rotation du moteur.....	<input type="checkbox"/>	<input type="checkbox"/>	<input type="checkbox"/>
Sécurité boulon du bras porteur.....	<input type="checkbox"/>	<input type="checkbox"/>	<input type="checkbox"/>
Sécurité plateau-porteur.....	<input type="checkbox"/>	<input type="checkbox"/>	<input type="checkbox"/>
Armature (déformations, fissures).....	<input type="checkbox"/>	<input type="checkbox"/>	<input type="checkbox"/>
Bonne assise de toutes les vis porteuses.....	<input type="checkbox"/>	<input type="checkbox"/>	<input type="checkbox"/>
Etat de vis sans fin et de l'écrou porteur.....	<input type="checkbox"/>	<input type="checkbox"/>	<input type="checkbox"/>
Fonctionnement de synchronisation des deux colonnes	<input type="checkbox"/>	<input type="checkbox"/>	<input type="checkbox"/>
Fonctionnement des arrêts fin de course.....	<input type="checkbox"/>	<input type="checkbox"/>	<input type="checkbox"/>
Stabilité statique.....	<input type="checkbox"/>	<input type="checkbox"/>	<input type="checkbox"/>
Etat des poulies.....	<input type="checkbox"/>	<input type="checkbox"/>	<input type="checkbox"/>
Etat des caches.....	<input type="checkbox"/>	<input type="checkbox"/>	<input type="checkbox"/>
Etat des conducteurs électriques.....	<input type="checkbox"/>	<input type="checkbox"/>	<input type="checkbox"/>
Test de fonctionnement du pont élévateur avec le véhicule.....	<input type="checkbox"/>	<input type="checkbox"/>	<input type="checkbox"/>
Neutre.....	<input type="checkbox"/>	<input type="checkbox"/>	<input type="checkbox"/>
Etat de la plaque de béton (fissures).....	<input type="checkbox"/>	<input type="checkbox"/>	<input type="checkbox"/>

(crocher les cases correspondantes, si contrôle complémentaires nécessaires crocher la case également)

Contrôle de sécurité effectué le :

Effectué par établissement:

Nom, adresse du spécialiste:

- Résultat du contrôle: Mise en service non autorisée, nouveau contrôle nécessaire
 Mise en service possible, mais pallier les imperfections
 Pas de défauts, mise en service sans hésitation

.....
Signature du spécialiste

.....
Signature de l'exploitant

En cas de nécessité de régler les imperfections constatés:

Imperfections palliés le :

.....
Signature de l'exploitant

(Utiliser un nouveau formulaire pour le nouveau contrôle)

Contrôle régulier de sécurité avant la mise en service



Remplir et remettre dans le carnet d'inspection

Procédure	en ordre	défauts manque	nouveau contrôle	Remarque
Plaque signalétique.....	<input type="checkbox"/>	<input type="checkbox"/>	<input type="checkbox"/>
Introduction succincte à l'utilisation.....	<input type="checkbox"/>	<input type="checkbox"/>	<input type="checkbox"/>
Signalisation de mise en grade.....	<input type="checkbox"/>	<input type="checkbox"/>	<input type="checkbox"/>
Notice d'utilisation détaillée.....	<input type="checkbox"/>	<input type="checkbox"/>	<input type="checkbox"/>
Marquage lever/baisser.....	<input type="checkbox"/>	<input type="checkbox"/>	<input type="checkbox"/>
Commutateur principal fermable.....	<input type="checkbox"/>	<input type="checkbox"/>	<input type="checkbox"/>
Fonction globale de déclenchement.....	<input type="checkbox"/>	<input type="checkbox"/>	<input type="checkbox"/>
Sens de rotation du moteur.....	<input type="checkbox"/>	<input type="checkbox"/>	<input type="checkbox"/>
Sécurité boulon du bras porteur.....	<input type="checkbox"/>	<input type="checkbox"/>	<input type="checkbox"/>
Sécurité plateau-porteur.....	<input type="checkbox"/>	<input type="checkbox"/>	<input type="checkbox"/>
Armature (déformations, fissures).....	<input type="checkbox"/>	<input type="checkbox"/>	<input type="checkbox"/>
Bonne assise de toutes les vis porteuses.....	<input type="checkbox"/>	<input type="checkbox"/>	<input type="checkbox"/>
Etat de vis sans fin et de l'écrou porteur.....	<input type="checkbox"/>	<input type="checkbox"/>	<input type="checkbox"/>
Fonctionnement de synchronisation des deux colonnes	<input type="checkbox"/>	<input type="checkbox"/>	<input type="checkbox"/>
Fonctionnement des arrêts fin de course.....	<input type="checkbox"/>	<input type="checkbox"/>	<input type="checkbox"/>
Stabilité statique.....	<input type="checkbox"/>	<input type="checkbox"/>	<input type="checkbox"/>
Etat des poulies.....	<input type="checkbox"/>	<input type="checkbox"/>	<input type="checkbox"/>
Etat des caches.....	<input type="checkbox"/>	<input type="checkbox"/>	<input type="checkbox"/>
Etat des conducteurs électriques.....	<input type="checkbox"/>	<input type="checkbox"/>	<input type="checkbox"/>
Test de fonctionnement du pont élévateur avec le véhicule.....	<input type="checkbox"/>	<input type="checkbox"/>	<input type="checkbox"/>
Neutre.....	<input type="checkbox"/>	<input type="checkbox"/>	<input type="checkbox"/>
Etat de la plaque de béton (fissures).....	<input type="checkbox"/>	<input type="checkbox"/>	<input type="checkbox"/>

(crocher les cases correspondantes, si contrôle complémentaires nécessaires crocher la case également)

Contrôle de sécurité effectué le :

Effectué par établissement:

Nom, adresse du spécialiste:

- Résultat du contrôle: Mise en service non autorisée, nouveau contrôle nécessaire
 Mise en service possible, mais pallier les imperfections
 Pas de défauts, mise en service sans hésitation

.....
Signature du spécialiste

.....
Signature de l'exploitant

En cas de nécessité de régler les imperfections constatés:

Imperfections palliés le :

.....
Signature de l'exploitant

(Utiliser un nouveau formulaire pour le nouveau contrôle)

Contrôle régulier de sécurité avant la mise en service



Remplir et remettre dans le carnet d'inspection

Procédure	en ordre	défauts manque	nouveau contrôle	Remarque
Plaque signalétique.....	<input type="checkbox"/>	<input type="checkbox"/>	<input type="checkbox"/>
Introduction succincte à l'utilisation.....	<input type="checkbox"/>	<input type="checkbox"/>	<input type="checkbox"/>
Signalisation de mise en grade.....	<input type="checkbox"/>	<input type="checkbox"/>	<input type="checkbox"/>
Notice d'utilisation détaillée.....	<input type="checkbox"/>	<input type="checkbox"/>	<input type="checkbox"/>
Marquage lever/baisser.....	<input type="checkbox"/>	<input type="checkbox"/>	<input type="checkbox"/>
Commutateur principal fermable.....	<input type="checkbox"/>	<input type="checkbox"/>	<input type="checkbox"/>
Fonction globale de déclenchement.....	<input type="checkbox"/>	<input type="checkbox"/>	<input type="checkbox"/>
Sens de rotation du moteur.....	<input type="checkbox"/>	<input type="checkbox"/>	<input type="checkbox"/>
Sécurité boulon du bras porteur.....	<input type="checkbox"/>	<input type="checkbox"/>	<input type="checkbox"/>
Sécurité plateau-porteur.....	<input type="checkbox"/>	<input type="checkbox"/>	<input type="checkbox"/>
Armature (déformations, fissures).....	<input type="checkbox"/>	<input type="checkbox"/>	<input type="checkbox"/>
Bonne assise de toutes les vis porteuses.....	<input type="checkbox"/>	<input type="checkbox"/>	<input type="checkbox"/>
Etat de vis sans fin et de l'écrou porteur.....	<input type="checkbox"/>	<input type="checkbox"/>	<input type="checkbox"/>
Fonctionnement de synchronisation des deux colonnes	<input type="checkbox"/>	<input type="checkbox"/>	<input type="checkbox"/>
Fonctionnement des arrêts fin de course.....	<input type="checkbox"/>	<input type="checkbox"/>	<input type="checkbox"/>
Stabilité statique.....	<input type="checkbox"/>	<input type="checkbox"/>	<input type="checkbox"/>
Etat des poulies.....	<input type="checkbox"/>	<input type="checkbox"/>	<input type="checkbox"/>
Etat des caches.....	<input type="checkbox"/>	<input type="checkbox"/>	<input type="checkbox"/>
Etat des conducteurs électriques.....	<input type="checkbox"/>	<input type="checkbox"/>	<input type="checkbox"/>
Test de fonctionnement du pont élévateur avec le véhicule.....	<input type="checkbox"/>	<input type="checkbox"/>	<input type="checkbox"/>
Neutre.....	<input type="checkbox"/>	<input type="checkbox"/>	<input type="checkbox"/>
Etat de la plaque de béton (fissures).....	<input type="checkbox"/>	<input type="checkbox"/>	<input type="checkbox"/>

(crocher les cases correspondantes, si contrôle complémentaires nécessaires crocher la case également)

Contrôle de sécurité effectué le :

Effectué par établissement:

Nom, adresse du spécialiste:

- Résultat du contrôle: Mise en service non autorisée, nouveau contrôle nécessaire
 Mise en service possible, mais pallier les imperfections
 Pas de défauts, mise en service sans hésitation

.....
Signature du spécialiste

.....
Signature de l'exploitant

En cas de nécessité de régler les imperfections constatés:

Imperfections palliés le :

.....
Signature de l'exploitant

(Utiliser un nouveau formulaire pour le nouveau contrôle)

Contrôle exceptionnel de sécurité avant la mise en service



Remplir et remettre dans le carnet d'inspection

Procédure	en ordre	défauts manque	nouveau contrôle	Remarque
Plaque signalétique.....	<input type="checkbox"/>	<input type="checkbox"/>	<input type="checkbox"/>
Introduction succincte à l'utilisation.....	<input type="checkbox"/>	<input type="checkbox"/>	<input type="checkbox"/>
Signalisation de mise en grade.....	<input type="checkbox"/>	<input type="checkbox"/>	<input type="checkbox"/>
Notice d'utilisation détaillée.....	<input type="checkbox"/>	<input type="checkbox"/>	<input type="checkbox"/>
Marquage lever/baisser.....	<input type="checkbox"/>	<input type="checkbox"/>	<input type="checkbox"/>
Commutateur principal fermable.....	<input type="checkbox"/>	<input type="checkbox"/>	<input type="checkbox"/>
Fonction globale de déclenchement.....	<input type="checkbox"/>	<input type="checkbox"/>	<input type="checkbox"/>
Sens de rotation du moteur.....	<input type="checkbox"/>	<input type="checkbox"/>	<input type="checkbox"/>
Sécurité boulon du bras porteur.....	<input type="checkbox"/>	<input type="checkbox"/>	<input type="checkbox"/>
Sécurité plateau-porteur.....	<input type="checkbox"/>	<input type="checkbox"/>	<input type="checkbox"/>
Armature (déformations, fissures).....	<input type="checkbox"/>	<input type="checkbox"/>	<input type="checkbox"/>
Bonne assise de toutes les vis porteuses.....	<input type="checkbox"/>	<input type="checkbox"/>	<input type="checkbox"/>
Etat de vis sans fin et de l'écrou porteur.....	<input type="checkbox"/>	<input type="checkbox"/>	<input type="checkbox"/>
Fonctionnement de synchronisation des deux colonnes	<input type="checkbox"/>	<input type="checkbox"/>	<input type="checkbox"/>
Fonctionnement des arrêts fin de course.....	<input type="checkbox"/>	<input type="checkbox"/>	<input type="checkbox"/>
Stabilité statique.....	<input type="checkbox"/>	<input type="checkbox"/>	<input type="checkbox"/>
Etat des poulies.....	<input type="checkbox"/>	<input type="checkbox"/>	<input type="checkbox"/>
Etat des caches.....	<input type="checkbox"/>	<input type="checkbox"/>	<input type="checkbox"/>
Etat des conducteurs électriques.....	<input type="checkbox"/>	<input type="checkbox"/>	<input type="checkbox"/>
Test de fonctionnement du pont élévateur avec le véhicule.....	<input type="checkbox"/>	<input type="checkbox"/>	<input type="checkbox"/>
Neutre.....	<input type="checkbox"/>	<input type="checkbox"/>	<input type="checkbox"/>
Etat de la plaque de béton (fissures).....	<input type="checkbox"/>	<input type="checkbox"/>	<input type="checkbox"/>

(crocher les cases correspondantes, si contrôle complémentaires nécessaires crocher la case également)

Contrôle de sécurité effectué le :

Effectué par établissement:

Nom, adresse du spécialiste:

- Résultat du contrôle: Mise en service non autorisée, nouveau contrôle nécessaire
 Mise en service possible, mais pallier les imperfections
 Pas de défauts, mise en service sans hésitation

.....
Signature du spécialiste

.....
Signature de l'exploitant

En cas de nécessité de régler les imperfections constatés:

Imperfections palliés le :

.....
Signature de l'exploitant

(Utiliser un nouveau formulaire pour le nouveau contrôle)